

Dell™ Latitude™ D620

Quick Reference Guide

Notes, Notices, and Cautions



NOTE: A NOTE indicates important information that helps you make better use of your computer.



NOTICE: A NOTICE indicates either potential damage to hardware or loss of data and tells you how to avoid the problem.



CAUTION: A CAUTION indicates a potential for property damage, personal injury, or death.

Abbreviations and Acronyms

For a complete list of abbreviations and acronyms, see the *User's Guide* (depending on your operating system, double-click the *User's Guide* icon on your desktop or click **Start** → **Help and Support Center** → **User and system guides**).

If you purchased a Dell™ n Series computer, any references in this document to Microsoft® Windows® operating systems are not applicable.



NOTE: Some features may not be available for your computer or in certain countries.

Information in this document is subject to change without notice.

© 2006 Dell Inc. All rights reserved.

Reproduction in any manner whatsoever without the written permission of Dell Inc. is strictly forbidden.

Trademarks used in this text: *Dell*, the *DELL* logo, *Wi-Fi Catcher*, *ExpressCharge*, *Dell MediaDirect*, and *Latitude* are trademarks of Dell Inc.; *Intel* and *Pentium* are registered trademarks of Intel Corporation; *Microsoft* and *Windows* are registered trademarks of Microsoft Corporation.

Other trademarks and trade names may be used in this document to refer to either the entities claiming the marks and names or their products. Dell Inc. disclaims any proprietary interest in trademarks and trade names other than its own.

Contents

Finding Information	5
Setting Up Your Computer	9
About Your Computer	10
Front View	10
Left Side View	11
Right Side View	12
Back View	12
Bottom View	13
Using a Battery	14
Battery Performance	14
Checking the Battery Charge	15
Charging the Battery	16
Replacing the Battery	17
Storing a Battery	18
Troubleshooting	18
Lockups and Software Problems	18
The computer does not start up	18
The computer stops responding	18
A program stops responding or crashes repeatedly	18
A program is designed for an earlier Microsoft® Windows® operating system	18
A solid blue screen appears	19
Dell MediaDirect™ problems	19
Other software problems	19
Dell Diagnostics	20
Index	23

Finding Information

 **NOTE:** Some features or media may be optional and may not ship with your computer. Some features or media may not be available in certain countries.

 **NOTE:** Additional information may ship with your computer.

What Are You Looking For?

- A diagnostic program for my computer
- Drivers for my computer
- My computer documentation
- My device documentation
- Notebook System Software (NSS)

Find It Here

Drivers and Utilities CD (also known as ResourceCD)

NOTE: The *Drivers and Utilities* CD is optional and may not ship with your computer.

Documentation and drivers are already installed on your computer. You can use the CD to reinstall drivers (see "Reinstalling Drivers and Utilities" in your *User's Guide*) or to run the Dell Diagnostics (see "Dell Diagnostics" on page 20).



Readme files may be included on your CD to provide last-minute updates about technical changes to your computer or advanced technical-reference material for technicians or experienced users.

NOTE: Drivers and documentation updates can be found at support.dell.com.

-
- Warranty information
 - Terms and Conditions (U.S. only)
 - Safety instructions
 - Regulatory information
 - Ergonomics information
 - End User License Agreement

Dell™ Product Information Guide



What Are You Looking For?

- How to remove and replace parts
- Specifications
- How to configure system settings
- How to troubleshoot and solve problems

Find It Here

Dell Latitude™ User's Guide

Microsoft® Windows® XP Help and Support Center

1 Click **Start**→ **Help and Support**→ **Dell User and System Guides**→ **System Guides**.

2 Click the **User's Guide** for your computer.

The *User's Guide* is also available on the optional *Drivers and Utilities* CD.

- Service Tag and Express Service Code
- Microsoft Windows License Label

Service Tag and Microsoft Windows License

These labels are located on your computer.

- Use the Service Tag to identify your computer when you use support.dell.com or contact technical support.
- Enter the Express Service Code to direct your call when contacting technical support.



What Are You Looking For?

- Solutions — Troubleshooting hints and tips, articles from technicians, online courses, frequently asked questions
- Community — Online discussion with other Dell customers
- Upgrades — Upgrade information for components, such as memory, the hard drive, and the operating system
- Customer Care — Contact information, service call and order status, warranty, and repair information
- Service and support — Service call status and support history, service contract, online discussions with technical support
- Reference — Computer documentation, details on my computer configuration, product specifications, and white papers
- Downloads — Certified drivers, patches, and software updates
- Notebook System Software (NSS) — If you reinstall the operating system for your computer, you should also reinstall the NSS utility. NSS provides critical updates for your operating system and support for Dell™ 3.5-inch USB floppy drives, Intel® Pentium® M processors, optical drives, and USB devices. NSS is necessary for correct operation of your Dell computer. The software automatically detects your computer and operating system and installs the updates appropriate for your configuration.

-
- Software upgrades and troubleshooting hints — Frequently asked questions, hot topics, and general health of your computing environment

-
- How to use Windows XP
 - How to work with programs and files
 - How to personalize my desktop

Find It Here

Dell Support Website — support.dell.com

NOTE: Select your region or business segment to view the appropriate support site.

To download Notebook System Software:

- 1** Go to support.dell.com, select your region or business segment, and enter your Service Tag.
- 2** Select **Drivers & Downloads** and click **Go**.
- 3** Click your operating system and search for the keyword *Notebook System Software*.

NOTE: The support.dell.com user interface may vary depending on your selections.

Dell Support Utility

The Dell Support Utility is an automated upgrade and notification system installed on your computer. This support provides real-time health scans of your computing environment, software updates, and relevant self-support information. Access the Dell Support Utility from the  icon in the taskbar. For more information, see your *User's Guide*.

Windows Help and Support Center

- 1** Click **Start** → **Help and Support**.
- 2** Type a word or phrase that describes your problem and click the arrow icon.
- 3** Click the topic that describes your problem.
- 4** Follow the instructions on the screen.

What Are You Looking For?

Find It Here

Dell QuickSet Help

To view *Dell QuickSet Help*, right-click the  icon in the Microsoft® Windows® taskbar.

For more information on Dell QuickSet, see your *User's Guide*.

- How to reinstall my operating system

Operating System CD

NOTE: The *Operating System* CD may be optional and may not ship with your computer.

The operating system is already installed on your computer. To reinstall your operating system, use the *Operating System* CD. See your *User's Guide* for instructions.



After you reinstall your operating system, use the *Drivers and Utilities* CD (*ResourceCD*) to reinstall drivers for the devices that came with your computer.

Your operating system product key label is located on your computer.

NOTE: The color of your CD varies based on the operating system you ordered.

Setting Up Your Computer

⚠ CAUTION: Before you begin any of the procedures in this section, follow the safety instructions in the *Product Information Guide*.

- 1 Unpack the accessories box.
- 2 Set aside the contents of the accessories box, which you will need to complete the setup of your computer.
The accessories box also contains user documentation and any software or additional hardware (such as PC Cards, drives, or batteries) that you have ordered.
- 3 Connect the AC adapter to the AC adapter connector on the computer and to the electrical outlet.



- 4 Open the computer display and press the power button to turn on the computer (see "Front View" on page 10).

📌 NOTE: It is recommended that you turn on and shut down your computer at least once before you install any cards or connect the computer to a docking device or other external device, such as a printer.

About Your Computer

Front View

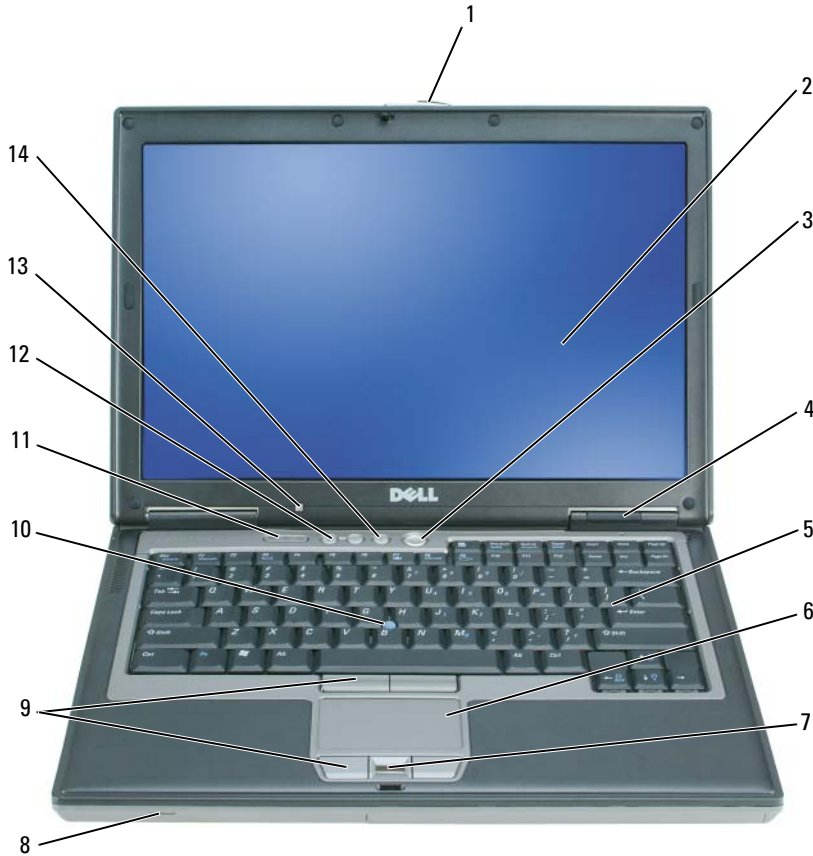

- | | | | | | |
|----|-------------------------------|----|------------------------|----|-------------------------------|
| 1 | display latch | 2 | display | 3 | power button |
| 4 | device status lights | 5 | keyboard | 6 | touch pad |
| 7 | fingerprint reader (optional) | 8 | speaker | 9 | touch pad/track stick buttons |
| 10 | track stick | 11 | keyboard status lights | 12 | volume control buttons |
| 13 | ambient light sensor (ALS) | 14 | mute button | | |

NOTE: The ALS is disabled when you receive the computer. For more information about the ALS, see the computer *User's Guide*.

Left Side View

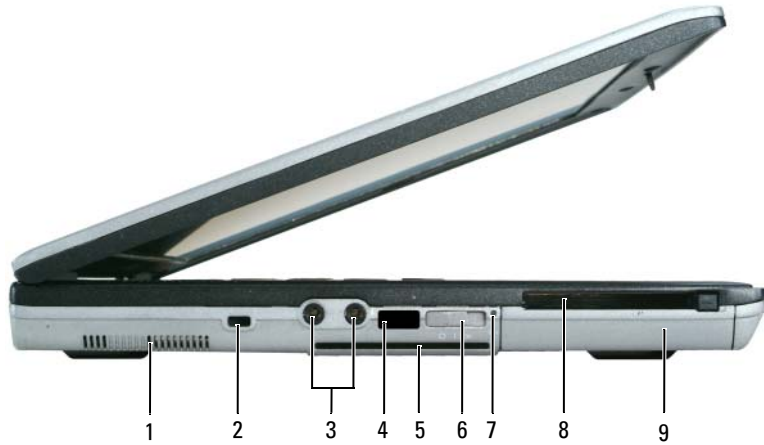

- | | | | | | |
|---|----------------------|---|-----------------------------|---|----------------------|
| 1 | air vents | 2 | security cable slot | 3 | audio connectors (2) |
| 4 | infrared sensor | 5 | smart card slot | 6 | wireless switch |
| 7 | Wi-Fi Catcher™ light | 8 | PC Card or ExpressCard slot | 9 | hard drive |
- NOTE:** For information about the functions of the wireless switch, see the computer *User's Guide*.

Right Side View



- 1 media bay 2 device latch release 3 USB connectors (2)

Back View

⚠ CAUTION: Do not block, push objects into, or allow dust to accumulate in the air vents. Do not store your computer in a low-airflow environment, such as a closed briefcase, while it is running. Restricting the airflow can damage the computer or cause a fire.

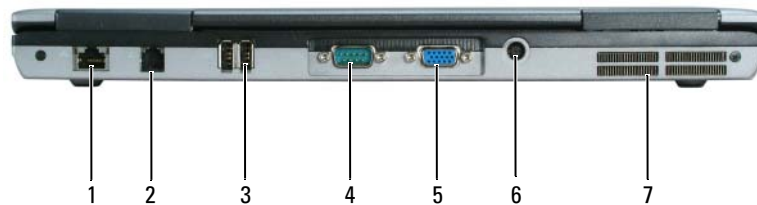

- 1 network connector (RJ-45) 2 modem connector (RJ-11) 3 USB connectors (2)
4 serial connector 5 video connector 6 AC adapter connector
7 air vents

Bottom View

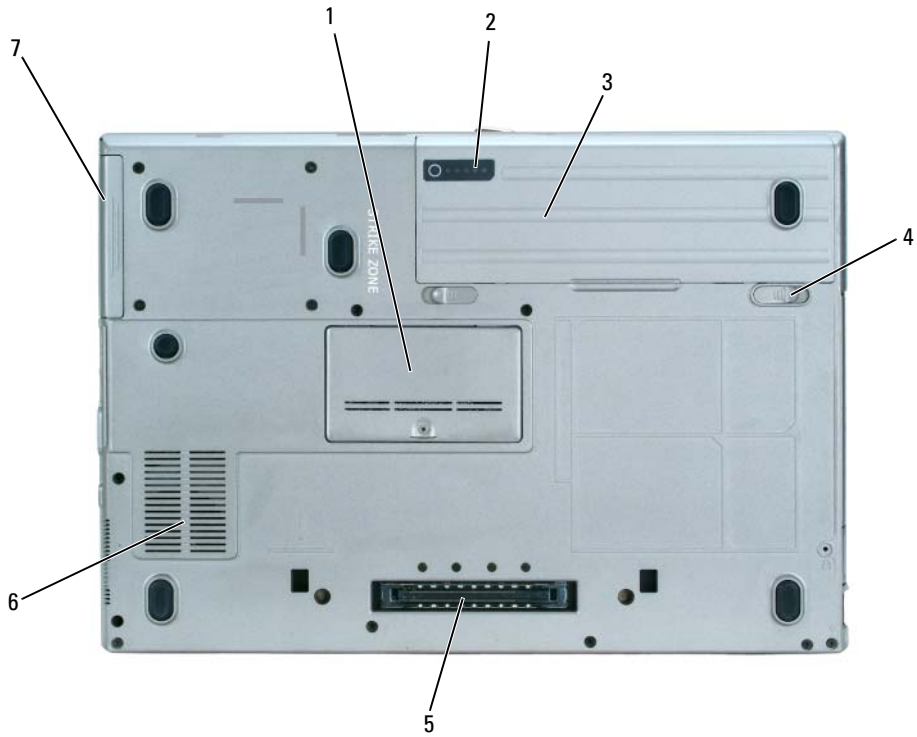

- | | | | | | |
|---|--------------------------------|---|--------------------------|---|-----------|
| 1 | memory module cover | 2 | battery charge gauge | 3 | battery |
| 4 | battery-bay latch releases (2) | 5 | docking-device connector | 6 | air vents |
| 7 | hard drive | | | | |

Using a Battery

Battery Performance

 **NOTE:** For information about the Dell™ warranty for your computer, see the *Product Information Guide* or separate paper warranty document that shipped with your computer.

For optimal computer performance and to help preserve BIOS settings, operate your Dell portable computer with the main battery installed at all times. One battery is supplied as standard equipment in the battery bay.

 **NOTE:** Because the battery may not be fully charged, use the AC adapter to connect your new computer to an electrical outlet the first time you use the computer. For best results, operate the computer with the AC adapter until the battery is fully charged. To view battery charge status, click **Start**→ **Control Panel**→ **Power Options**→ **Power Meter**.

Battery operating time varies depending on operating conditions.

 **NOTE:** Battery operating time (the time the battery can hold a charge) decreases over time. Depending on how often the battery is used and the conditions under which it is used, you may need to purchase a new battery during the life of your computer.

Operating time is significantly reduced when you perform operations including, but not limited to, the following:

- Using optical drives
- Using wireless communications devices, PC Cards, or USB devices
- Using high-brightness display settings, 3D screen savers, or other power-intensive programs such as 3D games
- Running the computer in maximum performance mode (see "Configuring Power Management Settings" in your *User's Guide*)

 **NOTE:** It is recommended that you connect your computer to an electrical outlet when writing to a CD or DVD.

You can check the battery charge (see "Checking the Battery Charge" on page 15) before you insert the battery into the computer. You can also set power management options to alert you when the battery charge is low (see "Configuring Power Management Settings" in your *User's Guide*).

 **CAUTION:** Using an incompatible battery may increase the risk of fire or explosion. Replace the battery only with a compatible battery purchased from Dell. The battery is designed to work with your Dell computer. Do not use a battery from other computers with your computer.

 **CAUTION:** Do not dispose of batteries with household waste. When your battery no longer holds a charge, call your local waste disposal or environmental agency for advice on disposing of a lithium-ion battery. See "Battery Disposal" in the *Product Information Guide*.

 **CAUTION:** Misuse of the battery may increase the risk of fire or chemical burn. Do not puncture, incinerate, disassemble, or expose the battery to temperatures above 65°C (149°F). Keep the battery away from children. Handle damaged or leaking batteries with extreme care. Damaged batteries may leak and cause personal injury or equipment damage.

Checking the Battery Charge

The Dell QuickSet Battery Meter, the Microsoft Windows Power Meter window and  icon, the battery charge gauge, and the low-battery warning provide information on the battery charge.

Dell™ QuickSet Battery Meter

If Dell QuickSet is installed, press <Fn><F3> to display the QuickSet Battery Meter. The Battery Meter displays status, battery health, charge level, and charge completion time for the battery in your computer. For more information about QuickSet, right-click the  icon in the taskbar, and click **Help**.

Microsoft® Windows® Power Meter

The Windows Power Meter indicates the remaining battery charge. To check the Power Meter, double-click the  icon on the taskbar.

If the computer is connected to an electrical outlet, a  icon appears.

Charge Gauge

Before you insert a battery, press the status button on the battery charge gauge to illuminate the charge-level lights. Each light represents approximately 20 percent of the total battery charge. For example, if the battery has 80 percent of its charge remaining, four of the lights are on. If no lights appear, the battery has no charge.



1 battery

2 battery charge gauge

Health Gauge

The battery operating time is largely determined by the number of times it is charged. After hundreds of charge and discharge cycles, batteries lose some charge capacity, or battery health. To check the battery health, press and hold the status button on the battery charge gauge for at least 3 seconds. If no lights appear, the battery is in good condition, and more than 80 percent of its original charge capacity remains. Each light represents incremental degradation. If five lights appear, less than 60 percent of the charge capacity remains, and you should consider replacing the battery. See "Specifications" in your *User's Guide* for more information about the battery operating time.

Low-Battery Warning



NOTICE: To avoid losing or corrupting data, save your work immediately after a low-battery warning. Then connect the computer to an electrical outlet, or install a second battery in the media bay. If the battery runs completely out of power, hibernate mode begins automatically.

A low-battery warning occurs when the battery charge is approximately 90 percent depleted. The computer beeps once, indicating that minimal battery operating time remains. During that time, the speaker beeps periodically. If two batteries are installed, the low-battery warning means that the combined charge of both batteries is approximately 90 percent depleted. The computer enters hibernate mode when the battery charge is at a critically low level. For more information about low-battery alarms, see "Configuring Power Management Settings" in your *User's Guide*.

Charging the Battery



NOTE: With Dell™ ExpressCharge™, when the computer is turned off, the AC adapter charges a completely discharged battery to 80 percent in about 1 hour and to 100 percent in approximately 2 hours. Charge time is longer with the computer turned on. You can leave the battery in the computer for as long as you like. The battery's internal circuitry prevents the battery from overcharging.



NOTE: If you want to use a 9-cell battery to obtain Dell ExpressCharge, you need to use it in conjunction with a 90-W AC adapter.

When you connect the computer to an electrical outlet or install a battery while the computer is connected to an electrical outlet, the computer checks the battery charge and temperature. If necessary, the AC adapter then charges the battery and maintains the battery charge.

If the battery is hot from being used in your computer or being in a hot environment, the battery may not charge when you connect the computer to an electrical outlet.

The battery is too hot to start charging if the  light flashes alternately green and orange. Disconnect the computer from the electrical outlet and allow the computer and the battery to cool to room temperature. Then connect the computer to an electrical outlet to continue charging the battery.

Replacing the Battery

⚠ CAUTION: Before performing these procedures, turn off the computer, disconnect the AC adapter from the electrical outlet and the computer, disconnect the modem from the wall connector and computer, and remove any other external cables from the computer.

➡ NOTICE: You must remove all external cables from the computer to avoid possible connector damage.

⚠ CAUTION: Using an incompatible battery may increase the risk of fire or explosion. Replace the battery only with a compatible battery purchased from Dell. The battery is designed to work with your Dell™ computer. Do not use a battery from other computers with your computer.

For information about replacing the second battery, if applicable, see "Media Bay" in the User's Guide.

To remove the battery:

- 1 If the computer is connected to a docking device (docked), undock it. See the documentation that came with your docking device for instructions.
- 2 Ensure that the computer is turned off or in hibernate mode (see "Hibernate Mode" in your *User's Guide*). Slide the two battery-bay latch releases on the bottom of the computer toward the sides of the computer until they are engaged.
- 3 Grasp the battery by the battery tab and slide the battery horizontally toward the front of the computer.
- 4 Lift to remove the battery from the bay.

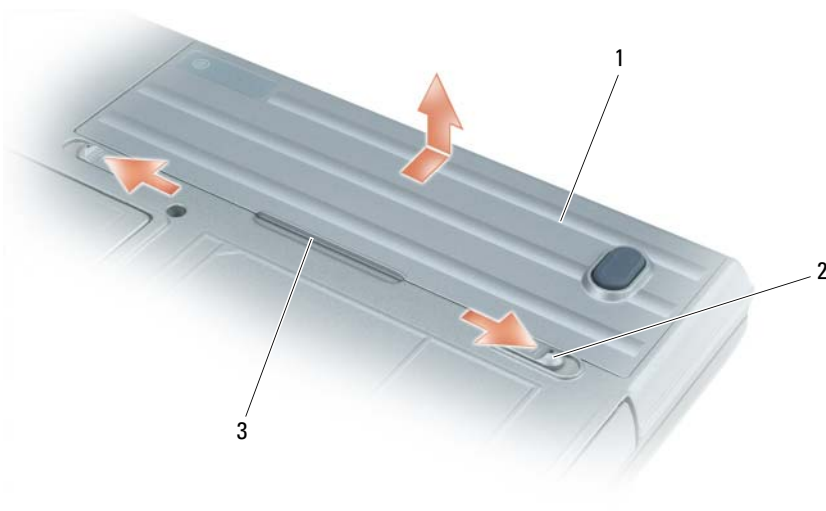

1 battery 2 battery-bay latch release (2) 3 battery tab

To replace the battery, follow the removal procedure in reverse order.

Storing a Battery

Remove the battery when you store your computer for an extended period of time. A battery discharges during prolonged storage. After a long storage period, recharge the battery fully before you use it (see "Charging the Battery" on page 16).

Troubleshooting

Lockups and Software Problems



CAUTION: Before you begin any of the procedures in this section, follow the safety instructions in the *Product Information Guide*.

The computer does not start up

ENSURE THAT THE AC ADAPTER IS FIRMLY CONNECTED TO THE COMPUTER AND TO THE ELECTRICAL OUTLET.

The computer stops responding



NOTICE: You might lose data if you are unable to perform an operating system shutdown.

TURN THE COMPUTER OFF — If you are unable to get a response by pressing a key on your keyboard or moving your mouse, press and hold the power button for at least 8 to 10 seconds until the computer turns off. Then restart your computer.

A program stops responding or crashes repeatedly



NOTE: Software usually includes installation instructions in its documentation or on a floppy disk or CD.

END THE PROGRAM —

- 1 Press <Ctrl> <Shift> simultaneously.
- 2 Click Task Manager.
- 3 Click the program that is no longer responding.
- 4 Click End Task.

CHECK THE SOFTWARE DOCUMENTATION — If necessary, uninstall and then reinstall the program.

A program is designed for an earlier Microsoft® Windows® operating system

RUN THE PROGRAM COMPATIBILITY WIZARD — The Program Compatibility Wizard configures a program so that it runs in an environment similar to non-Windows XP operating system environments.

- 1 Click Start → All Programs → Accessories → Program Compatibility Wizard → Next.
- 2 Follow the instructions on the screen.

A solid blue screen appears

TURN THE COMPUTER OFF — If you are unable to get a response by pressing a key on your keyboard or moving your mouse, press and hold the power button for at least 8 to 10 seconds until the computer turns off. Then restart your computer.

Dell MediaDirect™ problems

CHECK THE DELL MEDIADIRECT HELP FILE FOR INFORMATION — Click the question mark icon at the bottom of the Dell MediaDirect screen to access Help.

TO PLAY MOVIES WITH DELL MEDIADIRECT, YOU MUST HAVE A DVD DRIVE AND THE DELL DVD PLAYER — If you purchased a DVD drive with your computer, this software should already be installed.

VIDEO QUALITY PROBLEMS — Turn off the Use **Hardware Acceleration** option. This feature takes advantage of the special processing in some graphics cards to reduce processor requirements when playing DVDs and certain types of video files.

CANNOT PLAY SOME MEDIA FILES — Because Dell MediaDirect provides access to media files outside the Windows XP operating system environment, access to licensed content is restricted. Licensed content is digital content that has Digital Rights Management (DRM) applied to it. The Dell MediaDirect environment cannot verify the DRM restrictions, so the licensed files cannot be played. Licensed music and video files have a lock icon next to them. You can access licensed files in the Windows XP operating system environment.

ADJUSTING THE COLOR SETTINGS FOR MOVIES THAT CONTAIN SCENES THAT ARE TOO DARK OR TOO BRIGHT —

Click **EagleVision** to use a video enhancement technology that detects video content and dynamically adjusts the brightness/contrast/saturation ratios.



NOTICE: You cannot reinstall the Dell MediaDirect feature if you reformat the hard drive. Contact Dell for assistance (see "Contacting Dell" in your *User's Guide*).

Other software problems

CHECK THE SOFTWARE DOCUMENTATION OR CONTACT THE SOFTWARE MANUFACTURER FOR TROUBLESHOOTING INFORMATION —

- Ensure that the program is compatible with the operating system installed on your computer.
- Ensure that your computer meets the minimum hardware requirements needed to run the software. See the software documentation for information.
- Ensure that the program is installed and configured properly.
- Verify that the device drivers do not conflict with the program.
- If necessary, uninstall and then reinstall the program.

BACK UP YOUR FILES IMMEDIATELY.

USE A VIRUS-SCANNING PROGRAM TO CHECK THE HARD DRIVE, FLOPPY DISKS, OR CDS.

SAVE AND CLOSE ANY OPEN FILES OR PROGRAMS AND SHUT DOWN YOUR COMPUTER THROUGH THE START MENU.

SCAN THE COMPUTER FOR SPYWARE — If you are experiencing slow computer performance, you frequently receive pop-up advertisements, or you are having problems connecting to the Internet, your computer might be infected with spyware. Use an anti-virus program that includes anti-spyware protection (your program may require an upgrade) to scan the computer and remove spyware. For more information, go to support.dell.com and search for the keyword *spyware*.

RUN THE DELL DIAGNOSTICS — See "Dell Diagnostics" on page 20. If all tests run successfully, the error condition is related to a software problem.

Dell Diagnostics



CAUTION: Before you begin any of the procedures in this section, follow the safety instructions in the *Product Information Guide*.

When to Use the Dell Diagnostics

If you experience a problem with your computer, perform the checks in "Lockups and Software Problems" on page 18 and run the Dell Diagnostics before you contact Dell for technical assistance.

It is recommended that you print these procedures before you begin.



NOTICE: The Dell Diagnostics works only on Dell™ computers.



NOTE: The *Drivers and Utilities* CD is optional and may not ship with your computer.

Start the Dell Diagnostics from either your hard drive or from the *Drivers and Utilities* CD (also known as the *ResourceCD*).

Starting the Dell Diagnostics From Your Hard Drive

The Dell Diagnostics is located on a hidden diagnostic utility partition on your hard drive.



NOTE: If your computer cannot display a screen image, contact Dell (see "Contacting Dell" in your User's Guide).

- 1 Shut down the computer.
- 2 If the computer is connected to a docking device (docked), undock it. See the documentation that came with your docking device for instructions.
- 3 Connect the computer to an electrical outlet.
- 4 Diagnostics can be invoked one of two ways:
 - Turn on the computer. When the DELL™ logo appears, press <F12> immediately. Select Diagnostics from the boot menu and press <Enter>.



NOTE: If you wait too long and the operating system logo appears, continue to wait until you see the Microsoft® Windows® desktop. Then shut down your computer and try again.

- Press and hold the <Fn> key while powering the computer on.



NOTE: If you see a message stating that no diagnostics utility partition has been found, run the Dell Diagnostics from the *Drivers and Utilities* CD.

The computer runs the Pre-boot System Assessment, a series of initial tests of your system board, keyboard, hard drive, and display.

- During the assessment, answer any questions that appear.
- If a failure is detected, the computer stops and beeps. To stop the assessment and restart the computer, press <Esc>; to continue to the next test, press <y>; to retest the component that failed, press <r>.
- If failures are detected during the Pre-boot System Assessment, write down the error code(s) and contact Dell (see "Contacting Dell" in your *User's Guide*).

If the Pre-boot System Assessment completes successfully, you receive the message `Booting Dell Diagnostic Utility Partition`. Press any key to continue.

- 5 Press any key to start the Dell Diagnostics from the diagnostics utility partition on your hard drive.

Starting the Dell Diagnostics From the Drivers and Utilities CD

- 1 Insert the *Drivers and Utilities* CD.
- 2 Shut down and restart the computer.

When the DELL logo appears, press <F12> immediately.

If you wait too long and the Windows logo appears, continue to wait until you see the Windows desktop. Then shut down your computer and try again.

 **NOTE:** The next steps change the boot sequence for one time only. On the next start-up, the computer boots according to the devices specified in system setup.

- 3 When the boot device list appears, highlight **CD/DVD/CD-RW Drive** and press <Enter>.
- 4 Select the **Boot from CD-ROM** option from the menu that appears and press <Enter>.
- 5 Type 1 to start the menu and press <Enter> to proceed.
- 6 Select **Run the 32 Bit Dell Diagnostics** from the numbered list. If multiple versions are listed, select the version appropriate for your computer.
- 7 When the Dell Diagnostics **Main Menu** appears, select the test you want to run.

Dell Diagnostics Main Menu

- 1 After the Dell Diagnostics loads and the **Main Menu** screen appears, click the button for the option you want.

Option	Function
Express Test	Performs a quick test of devices. This test typically takes 10 to 20 minutes and requires no interaction on your part. Run Express Test first to increase the possibility of tracing the problem quickly.
Extended Test	Performs a thorough check of devices. This test typically takes 1 hour or more and requires you to answer questions periodically.
Custom Test	Tests a specific device. You can customize the tests you want to run.
Symptom Tree	Lists the most common symptoms encountered and allows you to select a test based on the symptom of the problem you are having.

- 2 If a problem is encountered during a test, a message appears with an error code and a description of the problem. Write down the error code and problem description and follow the instructions on the screen. If you cannot resolve the error condition, contact Dell (see "Contacting Dell" in your *User's Guide*).



NOTE: The Service Tag for your computer is located at the top of each test screen. If you contact Dell, technical support will ask for your Service Tag.

- 3 If you run a test from the **Custom Test** or **Symptom Tree** option, click the applicable tab described in the following table for more information.

Tab	Function
Results	Displays the results of the test and any error conditions encountered.
Errors	Displays error conditions encountered, error codes, and the problem description.
Help	Describes the test and may indicate requirements for running the test.
Configuration	Displays your hardware configuration for the selected device. The Dell Diagnostics obtains configuration information for all devices from system setup, memory, and various internal tests, and it displays the information in the device list in the left pane of the screen. The device list may not display the names of all the components installed on your computer or all devices attached to your computer.
Parameters	Allows you to customize the test by changing the test settings.

- 4 When the tests are completed, if you are running the Dell Diagnostics from the *Drivers and Utilities* CD, remove the CD.
- 5 When the tests are complete, close the test screen to return to the **Main Menu** screen. To exit the Dell Diagnostics and restart the computer, close the **Main Menu** screen.

Index

B

- battery
 - charge gauge, 15
 - charging, 16
 - health gauge, 16
 - performance, 14
 - power meter, 15
 - removing, 17
 - storing, 18

C

- CD
 - Operating System, 8
- computer
 - crashes, 18-19
 - slow performance, 20
 - stops responding, 18

D

- Dell
 - support site, 7
- Dell Diagnostics, 20
- Dell MediaDirect
 - problems, 19
- diagnostics
 - Dell, 20
 - Drivers and Utilities CD, 5

documentation

- device, 5
 - online, 7
 - ResourceCD, 5
 - User's Guide, 6
- ## drivers
- ResourceCD, 5
- ## Drivers and Utilities CD, 5

F

- Finding Information, 5

H

- hardware
 - Dell Diagnostics, 20

L

- labels
 - Microsoft Windows, 6
 - Service Tag, 6

M

- Microsoft Windows label, 6

O

- Operating System
 - CD, 8
 - Installation Guide, 8
- Operating System CD, 8

P

- problems
 - blue screen, 19
 - computer crashes, 18-19
 - computer does not start up, 18
 - computer stops responding, 18
 - Dell Diagnostics, 20
 - Dell MediaDirect, 19
 - lockups, 18
 - program crashes, 18
 - program stops responding, 18
 - programs and Windows
 - compatibility, 18
 - slow computer
 - performance, 20
 - software, 18-19
 - spyware, 20

Q

- QuickSet Help, 8

R

- reinstalling
 - Drivers and Utilities CD, 5
 - ResourceCD, 5
- ResourceCD
 - Dell Diagnostics, 20

S

- safety instructions, 5
- Service Tag, 6
- software
 - problems, 18-19
- spyware, 20
- Starting the Dell Diagnostics
 - From the Drivers and Utilities CD, 21
- Starting the Dell Diagnostics
 - From Your Hard Drive, 20
- system views
 - back, 12
 - bottom, 13
 - front, 10
 - left side, 11
 - right side, 12

T

- troubleshooting
 - Dell Diagnostics, 20

U

- User's Guide, 6

W

- warranty, 5
- Windows XP
 - Program Compatibility Wizard, 18
- wizards
 - Program Compatibility Wizard, 18

Dell™ Latitude™ D620

Snelle referentiegid

Opmerkingen, kennisgevingen en waarschuwingen



N.B.: Een **OPMERKING** duidt belangrijke informatie aan voor een beter gebruik van de computer.



KENNISGEVING: Een **KENNISGEVING** duidt potentiële schade aan hardware of potentieel gegevensverlies aan en vertelt u hoe het probleem kan worden vermeden.



LET OP: Een **WAARSCHUWING** duidt het risico van schade aan eigendommen, lichamelijk letsel of overlijden aan.

Afkortingen en acroniemen

Voor een complete lijst met afkortingen, zie *User's Guide* (afhankelijk van uw besturingssysteem, dubbelklik op het pictogram **Handleiding** op uw bureaublad of klik op **Start**→ **Help and Support Center** (Hulp en Ondersteuning)→ **User and system guides** (Gebruikers- en systeemhandleiding)).

Als u een Dell™ n Series-computer hebt gekocht, zijn alle referenties aan dit document naar Microsoft® Windows®-besturingssystemen niet van toepassing.



N.B.: Mogelijk zijn sommige functies op uw computer of in sommige landen niet beschikbaar.

De informatie in dit document kan zonder voorafgaande kennisgeving worden gewijzigd.

© 2006 Dell Inc. Alle rechten voorbehouden.

Verveelvoudiging van dit materiaal, op welke wijze dan ook, is alleen toegestaan na uitdrukkelijke schriftelijke toestemming van Dell Inc.

Handelsmerken in dit document: *Dell*, het *DELL* logo, *Wi-Fi Catcher*, *ExpressCharge*, *Dell MediaDirect*, en *Latitude* zijn handelsmerken van Dell Inc.; *Intel* en *Pentium* zijn gedeponeerde handelsmerken van Intel Corporation; *Microsoft* en *Windows* zijn gedeponeerde handelsmerken van Microsoft Corporation.

Overige handelsmerken en handelsnamen die mogelijk in dit document worden gebruikt, verwijzen naar entiteiten die het eigendomsrecht op de merken claimen dan wel de namen van hun producten. Dell Inc. claimt op geen enkele wijze enig eigendomsrecht ten aanzien van andere merken of handelsnamen dan haar eigen merken en handelsnamen.

Inhoud

Informatie zoeken	29
De computer uitpakken en opstarten	33
Over de computer	34
Vooraanzicht	34
Linkerzijaanzicht	35
Rechterzijaanzicht	36
Achteraanzicht	36
Onderaanzicht	37
Batterijen gebruiken	38
Batterijprestatie.	38
Batterijstatus controleren	39
De batterij opladen	40
De batterij vervangen.	41
Een batterij opslaan.	42
Foutopsporing	42
Lock-ups en softwareproblemen	42
De computer start niet op.	42
De computer reageert niet meer	42
Een programma reageert niet meer of blijft crashen.	42
Een programma is ontwikkeld voor een eerdere versie van het besturingssysteem Microsoft® Windows®	42
Er verschijnt een blauw venster	43
Dell MediaDirect™ problemen	43
Andere softwareproblemen	43
Dell Diagnostics.	44
Register	47

Informatie zoeken

 **N.B.:** Sommige kenmerken of media zijn optioneel, en het kan zijn dat ze niet zijn meegeleverd. Sommige kenmerken of media zijn niet beschikbaar in bepaalde landen.

 **N.B.:** Mogelijk werd er bij uw computer bijkomende informatie geleverd.

Waar bent u naar op zoek?

- Een diagnoseprogramma voor de computer
- Stuurprogramma's voor de computer
- Documentatie over mijn computer
- Documentatie voor mijn toestel
- Notatie boek Programatuur Systeem (NSS)

Hier kunt u het vinden

De Drivers and Utilities CD (Stuur- en hulpprogramma's-cd, ook wel ResourceCD)

N.B.: De *Drivers and Utilities* CD (Hulp- en stuurprogramma's) is optioneel en wordt mogelijk niet met uw computer geleverd.

De documentatie en stuurprogramma's zijn reeds op de computer geïnstalleerd. U kunt de cd gebruiken om de stuurprogramma's opnieuw te installeren (zie "Reinstalling Drivers and Utilities" (Stuur- en hulpprogramma's opnieuw installeren) in uw handleiding) of om de Dell Diagnose te gebruiken (zie "Dell Diagnostics" op pagina 44).



Mogelijk bevat de cd leesmij-bestanden met de laatst beschikbare informatie over technische wijzigingen aan de computer of geavanceerd technisch naslagmateriaal voor technici en gevorderde gebruikers.

N.B.: Updates van de stuurprogramma's en documentatie vindt u op support.dell.com.

-
- Garantie-informatie
 - Algemene voorwaarden (alleen Verenigde Staten)
 - Veiligheidsinstructies
 - Informatie over regelgeving
 - Ergonomische informatie
 - Licentieovereenkomst voor eindgebruikers

Dell™ Productinformatiegids



Waar bent u naar op zoek?

- Onderdelen verwijderen en vervangen
- Specificaties
- Systeeminstellingen configureren
- Problemen vaststellen en oplossen

-
- Servicelabel en express-servicecode
 - Microsoft Windows-licentielabel

Hier kunt u het vinden**Dell Latitude™ Gebruikershandleiding**

Microsoft® Windows® XP Help and Support Center

1 Click Start→ Help and Support→ Dell User and System Guides→ System Guides.

2 Klik op de gebruikershandleiding van uw computer.

De handleiding is tevens aanwezig op de optionele *Drivers and Utilities* CD (Stuur- en hulpprogramma's).

Servicelabel en Microsoft Windows-licentielabel

Deze labels bevinden zich op de computer.

- Maak gebruik van het servicelabel om uw computer te identificeren als u gebruikmaakt van support.dell.com of contact opneemt met de technische ondersteuning.
- Voer de express-servicecode in zodat uw telefonische verzoek naar de juiste medewerker van de technische ondersteuning wordt doorgeleid.



Waar bent u naar op zoek?

- Oplossingen — Hints en tips voor probleemoplossing, artikelen van technici, on line cursussen, vaak gestelde vragen
- Community — Online discussies met andere Dell - gebruikers
- Upgrades — Upgrade informatie voor componenten zoals geheugen, vaste schijf en besturingssysteem
- Klantenservice— Contactgegevens, de status van herstellingsverzoeken en bestellingen, informatie over garantie en herstellingen
- Service en ondersteuning — De status van herstellingsverzoeken, support-historiek het servicecontract, online discussies met medewerkers van de technische ondersteuning
- Referentiemateriaal — Computerdocumentatie, details over mijn computerinstellingen, productspecificaties en white papers
- Downloads — Geautoriseerde stuurprogramma's, patches en software -updates
- Notebook System Software (NSS) — Als u het besturingssysteem van de computer opnieuw installeert, moet u het NSS-hulpprogramma ook opnieuw installeren. NSS biedt essentiële updates voor uw besturingssysteem en ondersteuning voor Dell™ 3.5-inch USB diskettestations, Intel® Pentium® M-processoren, optische stations en USB-apparaten. NSS is nodig voor een juiste werking van uw Dell-computer. De software detecteert automatisch de computer en het besturingssysteem en installeert de updates die voor uw configuratie van belang zijn.

- Software-upgrades en tips over probleemoplossing — FAQ's, actuele onderwerpen en over een gezonde computeromgeving.

Hier kunt u het vinden

Dell Support-website — support.dell.com

N.B.: Selecteer uw regio of business-segment om bij de juiste supportsite te komen.

Notebook Systeemsoftware downloaden:

- 1** Ga naar support.dell.com, selecteer uw regio of business-segment en geef uw servicelabel.
- 2** Selecteer **Drivers & Downloads** (stuurprogramma's & downloads) en klik op **Go** (Doorgaan).
- 3** Klik op uw besturingssysteem voor het trefwoord *Notebook System Software*.

N.B.: De support.dell.com user interface kan verschillen afhankelijk van uw selecties.

Dell Support Utility

De Dell Support Utility (Dell hulpprogramma) is een automatisch upgrade- en notificatiesysteem, geïnstalleerd op uw computer. Dit hulpprogramma biedt real-time scans voor een gezonde computeromgeving, software-updates en belangrijke supportinformatie. Toegang tot dit hulpprogramma verkrijgt u via het pictogram  in de takenbalk. Voor meer informatie raadpleegt u de *Handleiding*.

Waar bent u naar op zoek?

- Met Windows XP werken
- Aan het werk met programma's en bestanden
- Hoe pas ik mijn bureaublad aan?

Hier kunt u het vinden

Help en ondersteuning van Windows

- 1 Klik **Start** → **Help and Support** (Hulp en Steun).
- 2 Geef met een of meer woorden een beschrijving van het probleem en klik vervolgens op het pijltje.
- 3 Klik op het onderwerp dat uw probleem beschrijft.
- 4 Volg de instructies op het scherm.

Dell QuickSet Help

Om *Dell QuickSet Help* te activeren, klikt u met de rechtmuisknop op  het pictogram in de Microsoft® Windows®-takenbalk.

Voor meer informatie over Dell QuickSet, zie de *Handleiding*.

-
- Het besturingssysteem opnieuw installeren

Besturingssysteem-cd

N.B.: De *Operating System CD* (besturingssysteem-cd) kan optioneel zijn en wellicht niet meegeleverd met uw computer.

Het besturingssysteem is reeds op de computer geïnstalleerd. Om het besturingssysteem opnieuw te installeren, moet u de *besturingssysteem-cd* gebruiken. Zie de Latitude voor *instructies*.



Nadat u uw besturingssysteem opnieuw hebt geïnstalleerd, gebruikt u de *Drivers and Utilities CD* (Stuur- en hulpprogramma's-cd) (*ResourceCD*) om de stuurprogramma's opnieuw te installeren voor de apparaten die zijn meegeleverd bij uw computer.

Het label met de product key (productsleutel) voor het besturingssysteem bevindt zich op de computer.

N.B.: De kleur van de cd is afhankelijk van het besturingssysteem dat u hebt besteld.

De computer uitpakken en opstarten

! **LET OP:** Voordat u met een van de procedures in deze sectie begint, dient u de veiligheidsinstructies te volgen die u vindt in de *Productinformatiegids*.

- 1 Haal de onderdelen uit de accessoiredoos.
- 2 Leg de onderdelen klaar, u hebt deze nodig om de computer te kunnen opstarten.
De accessoiredoos bevat ook gebruikersdocumentatie en eventuele software of extra hardware die u hebt besteld (zoals pc-kaarten, stations of batterijen).
- 3 Sluit de netadapter aan op de connector van de computer en op de netspanning.



- 4 Open de computer en druk op het aan/uit-knopje om de computer op te starten (zie "Vooraanzicht" op pagina 34).

! **N.B.:** Het wordt aanbevolen om uw computer tenminste een keer aan en uit te zetten voordat u een kaart gaat installeren, de computer op een dockingstation aansluit of een ander extern apparaat zoals een printer aansluit.

Over de computer

Vooraanzicht



- | | | | | | |
|----|--------------------------------|----|---------------------------|----|-----------------------------------|
| 1 | schermvergrendeling | 2 | beeldscherm | 3 | aan/uit-knop |
| 4 | statuslampjes-apparaat | 5 | toetsenbord | 6 | touchpad |
| 7 | vingerafdruk lezer (optioneel) | 8 | luidspreker | 9 | knoppen voor touchpad/track stick |
| 10 | track stick | 11 | statuslampjes toetsenbord | 12 | volumeregelknoppen |
| 13 | ambient light sensor (ALS) | 14 | knop voor geluid uit/aan | | |

N.B.: De ALS is niet actief als u uw computer ontvangt. Voor meer informatie over de ALS, zie de *Handleiding*.

Linkerzij aanzicht

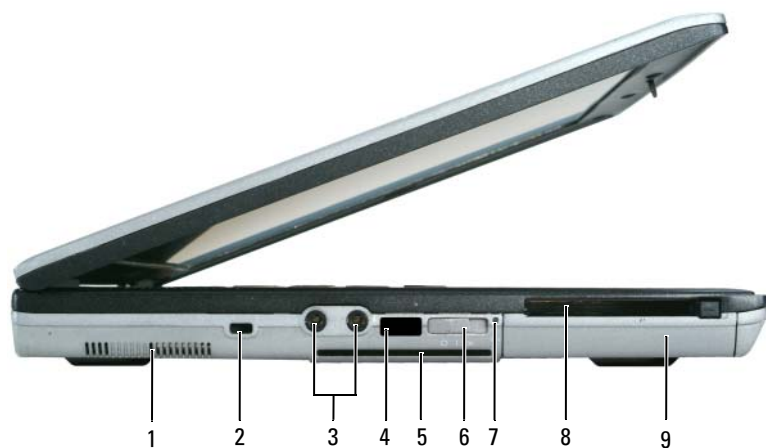

- | | | |
|------------------------|--------------------------------|------------------------|
| 1 ventilatieopeningen | 2 sleuf voor beveiligingskabel | 3 audioconnectors (2) |
| 4 infraroodsensor | 5 smart card-sleuf | 6 draadloze schakelaar |
| 7 Wi-Fi Catcher™ light | 8 PC Card of ExpressCard-sleuf | 9 vaste schijf |
- N.B.:** Voor informatie over de functies van de draadloze schakelaar, zie de *Handleiding*.

Rechterzijaanzicht



- 1 mediacompartiment 2 ontgrendelingsmechanisme 3 USB-ingangen (2)

Achteraanzicht

⚠ LET OP: Blokkeer de luchtopeningen niet, duw er geen voorwerpen in en zorg dat er zich geen stof in ophoopt. Bewaar de computer niet in een omgeving waar weinig lucht beschikbaar is, zoals een aktentas of wandkast. Als u dat toch doet, loopt u brand- of beschadigingsrisico van de computer.

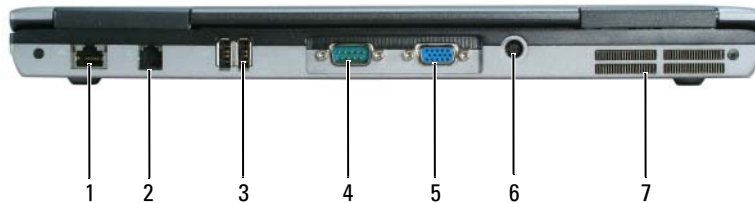

- 1 netwerkconnector (RJ-45) 2 modemconnector (RJ-11) 3 USB-ingangen (2)
4 seriële connector 5 videoconnector 6 connector voor netadapter
7 ventilatieopeningen

Onderaanzicht

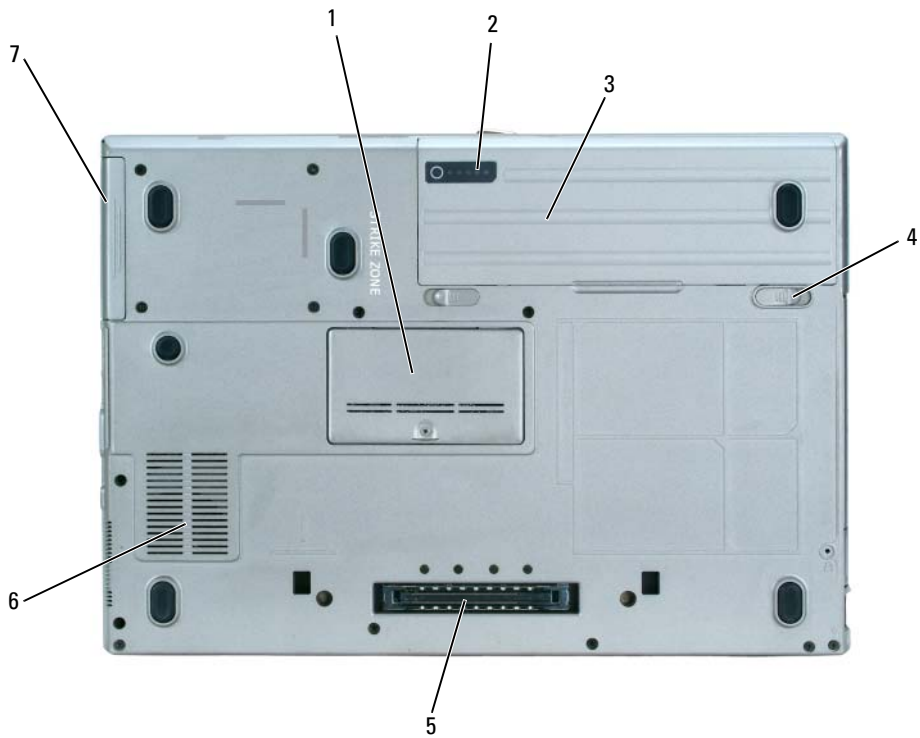

- | | | | | | |
|---|---|---|--------------------------|---|---------------------|
| 1 | deksel geheugenmodule | 2 | batterijoplaadmeter | 3 | batterij |
| 4 | ontgrendelingsmechanismen
batterijcompartiment (2) | 5 | dockingstation-connector | 6 | ventilatieopeningen |
| 7 | vaste schijf | | | | |

Batterijen gebruiken

Batterijprestatie

 **N.B.:** Voor informatie over de Dell™-garantie voor uw computer, zie de *Productinformatiegids* of het apart geleverde garantiedocument.

Voor een optimaal werkende computer en om de BIOS-instellingen te behouden, is het beter wanneer u uw Dell-laptop laat werken op de reeds geïnstalleerde hoofdbatterij. Er wordt standaard één batterij meegeleverd; deze bevindt zich in het batterijcompartiment.

 **N.B.:** Omdat de batterij misschien niet helemaal opgeladen is, kunt u de computer beter aansluiten op een stopcontact met de netadapter als u de computer voor het eerst gebruikt. Voor de beste resultaten maakt u gebruik van de netadapter totdat de batterij van uw computer helemaal is opgeladen. Om de batterijstatus te controleren klikt u op **Start** → **Control Panel** (Besturingspaneel) → **Power Options** (Energie-opties) → **Power Meter** (Energijmeter).

De werkduur van de batterij is afhankelijk van de werkomstandigheden.

 **N.B.:** De werkduur van de batterij (de tijd gedurende welke de batterij stroom kan bieden) wordt met de tijd minder. Afhankelijk van de frequentie waarmee de batterij wordt gebruikt en de gebruiksomstandigheden kan het zijn dat u tijdens de levensduur van de computer een nieuwe batterij moet aanschaffen.

De werkduur wordt aanzienlijk minder als u gelijktijdig gebruik maakt van de volgende apparaten:

- Optische apparaten
- Draadloze communicatieapparaten, pc-kaarten of USB-apparaten
- Zeer heldere weergave-instellingen, 3D-screensavers of andere programma's die veel energie verbruiken, zoals 3D-spelletjes
- De computer laten draaien op maximum prestatie (zie "Configuring Power Management Settings" (Energiebeheer-instellingen configureren) in de *handleiding*).

 **N.B.:** Het wordt aanbevolen dat u de computer op een stopcontact aansluit wanneer u naar een cd of DVD schrijft.

U kunt de batterijstatus in de gaten houden (zie "Batterijstatus controleren" op pagina 39) voordat u de batterij in de computer stopt. U kunt ook de opties van het energiebeheer zo instellen dat u gewaarschuwd wordt als de batterij leeg raakt. (zie "Energiebeheer-instellingen configureren" in de *Handleiding*).

 **LET OP:** Het gebruik van een incompatibele batterij kan de kans op brand of een explosie vergroten. Vervang de batterij uitsluitend met een compatibele batterij die u bij Dell hebt aangeschaft. De batterij is speciaal gemaakt voor een Dell-computer. Gebruik geen batterij van een andere computer voor uw Dell-computer.

 **LET OP:** Gooi batterijen niet met het huisafval weg. Als de batterij geen energie meer bevat, moet u contact opnemen met de plaatselijke vuilophaal- of milieudienst voor advies over het verwijderen van een lithium-ionbatterij. Zie "Batterijen verwijderen" in de *Productinformatiegids*.

 **LET OP:** Misbruik van de batterij kan de kans op brand of chemische brandwonden verhogen. Maak geen gaten in batterijen, gooi batterijen niet in het vuur, maak batterijen niet open en stel batterijen niet bloot aan een temperatuur hoger dan 65°C. Houd de batterij buiten bereik van kinderen. Ga uiterst voorzichtig met beschadigde of lekkende batterijen om. Beschadigde batterijen kunnen lekken en lichamelijke schade of schade aan uw apparatuur opleveren.

Batterijstatus controleren

De QuickSet-batterijmeter het Microsoft Windows **Power Meter** (Energijmeter)-venster, het pictogram  en de waarschuwing dat de batterij bijna leeg is, geven informatie over de status van de batterij.

Dell™ QuickSet-batterijmeter

Als Dell QuickSet is geïnstalleerd, drukt u op <Fn> <F3> om de QuickSet-batterijmeter weer te geven. De batterijmeter toont de status en de levensduur van de batterij, oplaadniveau en verstreken tijd.

Voor meer informatie over QuickSet klikt u met de rechtermuisknop op het pictogram  in de takenbalk. Klik vervolgens op **Help**.

Microsoft® Windows® energiemeter

De Windows energiemeter geeft de resterende batterijlading weer. U kunt de energiemeter controleren door te dubbelklikken op het pictogram  in de takenbalk.

Als de computer op een stopcontact is aangesloten, wordt een -pictogram weergegeven.

Controle batterijlading

Voordat u de batterij inbrengt, drukt u op het statusknopje op de batterijoplader om het oplaadniveau te zien door middel van de oplaadlampjes. Elk lampje vertegenwoordigt ongeveer 20 procent van de totale batterijlading. Als bijvoorbeeld tachtig procent van de lading resteert, zullen er vier lampjes branden. Als er geen lampjes branden, is de batterij leeg.



1 batterij

2 batterijoplader

Gezondheidscontrole

De werkingsduur van de batterij wordt grotendeels bepaald door het aantal keren dat deze is opgeladen. Na honderden laadcycli verliezen batterijen iets van hun oplaadbaarheidsvermogen, ofwel de gezondheid van de batterij. Om de gezondheid van de batterij te controleren, drukt u op de statusknop op de batterijladingcontrole en houdt u deze ten minste 3 seconden ingedrukt. Als er geen lampjes gaan branden, is de batterij nog in goede staat en heeft deze nog meer dan 80 procent van zijn oorspronkelijke oplaadcapaciteit. Hoe meer lampjes branden, hoe lager het vermogen. Als er vijf lampjes worden weergegeven, is er minder dan 60% van het oorspronkelijk oplaadbare vermogen over, en kunt u de batterij het beste vervangen. Zie "Specifications" (Specificaties) in de *Handleiding* voor meer informatie over de werkduur van de batterij.

Waarschuwing batterij bijna leeg



KENNISGEVING: Om te voorkomen dat gegevens beschadigd raken of verloren gaan, moet u uw werk direct opslaan als u een waarschuwing ontvangt dat de batterij bijna leeg is. Vervolgens sluit u de computer aan op een stopcontact, of installeert u een tweede batterij. Als de batterij volledig zonder stroom komt te staan, wordt automatisch de slaapstand geactiveerd.

Er wordt een waarschuwing weergegeven dat de batterij bijna leeg is als de batterij voor ongeveer 90 procent is verbruikt. De computer geeft een geluidssignaal om aan te geven dat u niet lang meer kunt werken. Als er twee batterijen zijn geïnstalleerd, betekent de waarschuwing voor lage batterijspanning dat de gecombineerde lading voor beide batterijen voor ongeveer 90% is opgebruikt. Zodra een kritiek laag niveau wordt bereikt, gaat de computer automatisch in diepe slaapstand. Voor meer informatie over lage batterijlading-waarschuwingen, zie "Configuring Power Management Settings" (Energiebeheer-instellingen configureren) in de *Handleiding*.

De batterij opladen



N.B.: Als Dell™ ExpressCharge™ geïnstalleerd is, zal de netadapter als de computer uitgeschakeld is, een lege batterij opladen tot 80 procent in ongeveer 1 uur, en tot 100 procent in ongeveer 2 uur. De oplaadtijd is langer als de computer aan staat. U kunt de batterij in de computer laten zitten zo lang u wilt. De interne circuits van de batterij voorkomen dat de batterij wordt overladen.



N.B.: Als u een batterij met 9 cellen wilt gebruiken voor de Dell ExpressCharge, moet u dit samen gebruiken met een 90-W netadapter.

Als u de computer aansluit op een stopcontact of een batterij aanbrengt terwijl de computer op een stopcontact is aangesloten, zal de computer de lading en temperatuur van de batterij controleren. Indien nodig zal de wisselstroomadapter de batterij opladen en de batterijlading op peil houden.

Als de batterij verhit is geraakt door gebruik in de computer of omdat de omgevingstemperatuur te hoog is, is het mogelijk dat de batterij niet oplaadt als u de computer op een stopcontact aansluit.

De batterij is te warm om te beginnen met opladen als het  lampje afwisselend groen en oranje knippert. Koppel de computer los van het stopcontact en laat de computer en batterij afkoelen tot kamertemperatuur. Sluit de computer vervolgens aan op een stopcontact om de batterij op te laden.

De batterij vervangen

! **LET OP:** Voordat u deze procedures uitvoert, moet u de computer uitzetten, de netadapter uit het stopcontact halen, de modemconnectie verbreken en uit de computer halen en alle andere externe kabels uit de computer verwijderen.

➔ **KENNISGEVING:** U moet alle externe kabels uit de computer verwijderen om eventuele schade te voorkomen.

! **LET OP:** Het gebruik van een incompatibele batterij kan de kans op brand of een explosie vergroten. Vervang de batterij uitsluitend met een compatibele batterij die u bij Dell hebt aangeschaft. De batterij is speciaal gemaakt voor een Dell™-computer. Gebruik geen batterij van een andere computer voor uw Dell-computer.

Voor informatie over het vervangen van een tweede batterij, indien van toepassing, zie "Media Bay" (Media-compartiment) in de handleiding.

De batterij verwijderen:

- 1 Als de computer is aangesloten op een dockingstation, koppelt u het dockingstation los. Raadpleeg de documentatie bij het dockingstation voor instructies over het loskoppelen.
- 2 Zorg ervoor dat de computer uitstaat of in slaapstand verkeerd (zie "Hibernate Mode" (Slaapstand) in de *Handleiding*). Schuif de twee ontgrendelingsmechanismen van de batterij onderaan de computer naar de zijkanten van de computer totdat ze vastzitten.
- 3 Houd de batterij aan het batterijlipje vast en schuif deze horizontaal naar de voorkant van de computer.
- 4 Til de batterij op om deze uit de sleuf te halen.

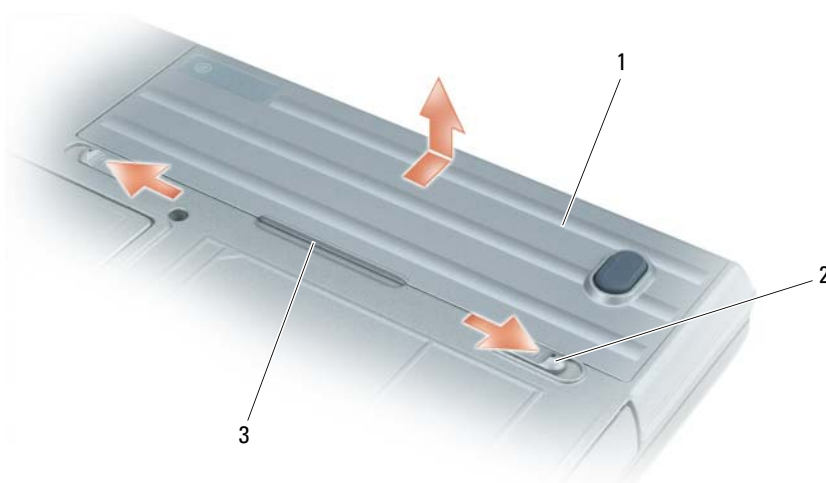

1 batterij 2 ontgrendelingsmechanismen (2) 3 batterijlipje

Om een andere batterij te plaatsen, volgt u dezelfde handelingen maar dan andersom.

Een batterij opslaan

Verwijder de batterij als u de computer voor langere tijd opslaat. Een batterij verliest zijn lading als deze gedurende een lange periode niet wordt gebruikt. Als u de computer lange tijd niet gebruikt moet u de batterij eerst helemaal opladen voordat u er weer gebruik van maakt. (zie "De batterij opladen" op pagina 40).

Foutopsporing

Lock-ups en softwareproblemen

 **LET OP:** Voordat u met een van de procedures in deze sectie begint, dient u de veiligheidsinstructies te volgen die u vindt in de *Productinformatiegids*.

De computer start niet op

CONTROLEER OF DE NETADAPTER GOED IS AANGESLOTEN OP DE COMPUTER EN HET STOPCONTACT.

De computer reageert niet meer

 **KENNISGEVING:** U loopt het risico gegevens te verliezen als u het besturingssysteem niet afsluit.

ZET DE COMPUTER UIT — Als de computer niet reageert als u een toets op het toetsenbord indrukt of als u de muis beweegt, dient u de aan/uit-knop in te drukken en deze minstens 8-10 seconden ingedrukt te houden tot de computer uit gaat. Herstart vervolgens de computer.

Een programma reageert niet meer of blijft crashen

 **N.B.:** Bij software worden normaliter installatie-instructies geleverd in de vorm van een installatiehandleiding of op een floppy disk of cd.

BEËINDIG HET PROGRAMMA —

- 1 Druk gelijktijdig op <Ctrl><Shift>.
- 2 Klik op Task Manager (Takenbeheer).
- 3 Klik op het programma dat niet meer reageert.
- 4 Klik op End Task (Taak beëindigen).

CONTROLEER DE SOFTWAREDOCUMENTATIE — Zo nodig dient u het programma te verwijderen en opnieuw te installeren.

Een programma is ontwikkeld voor een eerdere versie van het besturingssysteem Microsoft® Windows®

VOER DE PROGRAMMACOMPATIBILITEITS-WIZARD UIT — De Programmacompatibiliteits-wizard configureert een programma zodat het ook werkt in een andere omgeving dan Windows XP (of daarop gelijkend).

- 1 Klik op Start → All Programs (Alle programma's) → Accessories (Accessoires) → Program Compatibility Wizard (Programmacompatibiliteitswizard) → Next (Volgende).
- 2 Volg de instructies op het scherm.

Er verschijnt een blauw venster

ZET DE COMPUTER UIT — Als de computer niet reageert als u een toets op het toetsenbord indrukt of als u de muis beweegt, dient u de aan/uit-knop in te drukken en deze minstens 8-10 seconden ingedrukt te houden tot de computer uit gaat. Herstart vervolgens de computer.

Dell MediaDirect™ problemen

CONTROLEER HET HELP-BESTAND VAN DELL MEDIADIRECT VOOR INFORMATIE — Klik op het vraagteken onderaan het scherm van Dell MediaDirect om hulp te krijgen.

OM FILMS AF TE SPELEN MET DELL MEDIADIRECT, MOET U EEN DVD-LADE HEBBEN EN DE DELL DVD PLAYER — Als u een DVD-lade bij uw computer heeft aangeschaft, moet deze software reeds zijn geïnstalleerd.

PROBLEMEN MET DE VIDEOKWALITEIT — Schakel de **Use Hardware Acceleration** (Gebruik hardware acceleratie)-optie uit. Het kan zijn dat hierdoor, vanwege de speciale graphics in sommige grafische kaarten de kwaliteit van een aantal DVD- of videobestanden vermindert.

SOMMIGE MEDIABESTANDEN KUNNEN NIET WORDEN AFGESPEELD — Omdat de Dell MediaDirect toegang geeft tot mediabestanden van andere omgevingen dan het Windows XP-besturingssysteem, zijn deze bestanden licentiegebonden. Licentiegebonden bestanden zijn digitale bestanden waar een Digital Rights Management (DRM) voor geldt. De Dell MediaDirect-omgeving kan de DRM-beperkingen niet verifiëren, dus kunnen de licentiegebonden bestanden niet worden afgespeeld. Licentiegebonden muziek- en videobestanden zijn voorzien van een pictogram van een slotje. U kunt deze bestanden wel openen in de Windows XP-omgeving.

BIJSTELLEN VAN DE KLEURENSTELLINGEN ALS EEN SCENE TE DONKER OF TE LICHT IS — Klik op **EagleVision** om gebruik te maken van een videokwaliteitverhogende technologie die op inhoud controleert en de licht/donkertinten bijstelt.



KENNISGEVING: U kunt Dell MediaDirect niet opnieuw installeren als u de vaste schijf opnieuw formatteert. Neem contact op met Dell voor hulp (zie "Contacting Dell" (Contactgegevens Dell) in de *Handleiding*).

Andere softwareproblemen

CONTROLEER DE SOFTWAREDOCUMENTATIE OF NEEM CONTACT OP MET DE SOFTWAREFABRIKANT VOOR MOGELIJKE OPLOSSINGEN —

- Ga na of het programma compatibel is met het besturingssysteem dat op de computer is geïnstalleerd.
- Controleer of de computer voldoet aan de minimale hardwarevereisten voor de software. Raadpleeg de softwarehandleiding voor informatie.
- Controleer of het programma op juiste wijze is geïnstalleerd en geconfigureerd.
- Controleer of er een conflict is tussen de stuurprogramma's van het apparaat en de software.
- Indien nodig maakt u de installatie van het programma ongedaan en installeert u het opnieuw.

MAAK DIRECT EEN RESERVEKOPIE VAN UW BESTANDEN.

GEBRUIK EEN ANTIVIRUSPROGRAMMA OM DE VASTE SCHIJF, DE DISKETTESTATIONS OF DE CD'S TE SCANNEN.

BEWAAR EN SLUIT ALLE OPEN BESTANDEN OF PROGRAMMA'S EN SLUIT DE COMPUTER AF VIA HET MENU START.

SCAN DE COMPUTER OP SPYWARE — Als uw computer zeer traag is, vaak last heeft van pop-upadvertenties of problemen met het opzetten van een internetverbinding, is uw computer mogelijk geïnfecteerd met spyware. Gebruik een virusscanner met bescherming tegen spyware (mogelijk is voor uw programma een upgrade nodig) om de computer te scannen en eventuele spyware te verwijderen. Ga voor meer informatie naar support.dell.com en zoek op het trefwoord *spyware*.

VOER DE DELL-DIAGNOSTIEK UIT — See "Dell Diagnostics" op pagina 44. Als alle tests met succes zijn uitgevoerd, is de foutmelding het gevolg van een softwareprobleem.

Dell Diagnostics



LET OP: Voordat u met een van de procedures in deze sectie begint, dient u de veiligheidsinstructies te volgen die u vindt in de *Productinformatiegids*.

Wanneer het Dell-diagnoseprogramma te gebruiken

Als er zich een probleem voordoet met uw computer, voer dan de controles uit in "Lock-ups en softwareproblemen" op pagina 42 en maak eerst gebruik van de Dell Diagnostics (Dell Diagnose) voordat u contact opneemt met Dell voor technische ondersteuning.

Het verdient aanbeveling om deze procedures af te drukken voordat u begint.



KENNISGEVING: De Dell Diagnostics (Dell Diagnose) werkt alleen op Dell™ computers.



N.B.: De *Drivers and Utilities* CD (Stuur- en hulpprogramma's-cd) is optioneel en wordt mogelijk niet met uw computer meegeleverd.

Start het Dell Diagnoseprogramma vanaf de vaste schijf of vanaf de *Drivers and Utilities* CD (Stuur- en hulpprogramma's-cd, ook bekend als de *ResourceCD*).

Het Dell-diagnoseprogramma starten vanaf de vaste schijf

Het Dell-diagnoseprogramma bevindt zich op een verborgen partitie van de vaste schijf.



N.B.: Als uw computer geen beeld kan geven, neem dan contact op met Dell (see "Contacting Dell" (Contactgegevens Dell) in de *Handleiding*).

- 1 Sluit de computer af.
- 2 Als de computer is aangesloten op een dockingstation, koppelt u het dockingstation los. Raadpleeg de documentatie bij het dockingstation voor instructies over het loskoppelen.
- 3 Steek de stekker van de computer in het stopcontact.
- 4 De diagnose kan op twee manieren worden opgeroepen:
 - Zet de computer aan. Als het DELL™-logo verschijnt, drukt u direct op <F12>. Selecteer Diagnostics (Diagnose) in het opstartmenu en druk op <Enter>.
 - **OPMERKING:** Als u te lang wacht en het logo van het besturingssysteem wordt weergegeven, moet u blijven wachten tot het bureaublad van Microsoft® Windows® wordt weergegeven. Sluit de computer vervolgens af en probeer het opnieuw.
 - Houd de <Fn> toets ingedrukt terwijl u de computer aanzet.
 - **OPMERKING:** Als er een bericht verschijnt dat er geen diagnoseprogramma is gevonden, ga dan naar de Dell Diagnostics (Dell Diagnose) vanaf de *Drivers and Utilities* CD (Stuur- en hulpprogramma's-cd).

De computer voert een Pre-boot System Assessment (systeemanalyse) uit, een reeks tests van het moederbord, het toetsenbord, de vaste schijf en het computerscherm.

- Beantwoord tijdens de analyse eventuele vragen die worden gesteld.
- Als er een fout wordt gedetecteerd, stopt de computer en klinkt een geluidssignaal. Om de analyse te stoppen en de computer opnieuw te starten, drukt u op <Esc>; om met de volgende test verder te gaan, drukt u op <y>; om het onderdeel waar een fout optrad opnieuw te testen, drukt u op <r>.
- Als er een fout wordt gedetecteerd tijdens de Pre-boot System Assessment (Systeemanalyse), schrijf dan de foutcode(s) op en neem contact op met Dell (see "Contacting Dell" (contactgegevens Dell) in de *Handleiding*).

Als de Pre-boot System Assessment (Systeemanalyse) succesvol is voltooid, verschijnt de melding `Booting Dell Diagnostic Utility Partition` (Opstarten vanaf partitie met Dell-diagnoseprogramma). `Press any key to continue` (Druk op een willekeurige toets om door te gaan).

- 5 Druk op een toets om Dell Diagnostics vanaf de partitie met het diagnostische hulpprogramma op de vaste schijf te starten.

Dell Diagnostics (Dell Diagnose) starten vanaf de cd Drivers and Utilities (stuur- en hulpprogramma's)

- 1 Plaats de *Drivers and Utilities* CD (Stuur- en hulpprogramma's-cd).

- 2 Zet de computer uit en start deze opnieuw.

Zodra het DELL-logo verschijnt, drukt u op <F12>.

Als u te lang wacht en het logo van Windows verschijnt, moet u wachten totdat u het bureaublad van Windows ziet. Sluit de computer vervolgens af en probeer het opnieuw.



OPMERKING: Met de volgende stappen wordt de opstartvolgorde één keer gewijzigd. Tijdens een volgende opstartprocedure, zal de computer opstarten volgens de volgorde van apparaten die in de systeeminstellingen is aangegeven.

- 3 Als de opstartbronlijst wordt weergegeven, markeert u **CD/DVD/CD-RW-station** en drukt u op <Enter>.
- 4 Selecteer de optie **Boot from CD-ROM** (opstarten vanaf CD-ROM) uit het menu dat verschijnt en druk op <Enter>.
- 5 Typ 1 om te beginnen met het menu en druk op <Enter> om verder te gaan.
- 6 Selecteer **Run Dell Diagnostics** (Dell Diagnose starten) uit de genummerde lijst. Als er meerdere versies worden aangegeven, moet u de versie selecteren die voor uw computer van toepassing is.
- 7 Als het **Dell Diagnostics Main Menu** (Dell Diagnose hoofdmenu) wordt weergegeven, selecteert u de test die u wilt uitvoeren.

Hoofdmenu Dell Diagnostics

- 1 Nadat het Dell Diagnoseprogramma is geladen en het scherm met het **hoofdmenu** wordt weergegeven, klikt u op de knop voor de gewenste optie.

Optie	Functie
Express Test (Snelle test)	Hiermee wordt een snelle test uitgevoerd van apparaten. Deze test neemt normaliter 10 tot 20 minuten in beslag en vereist geen interactie van uw kant. Als u de snelle test eerst uitvoert, vergroot u de kans om het probleem snel op te sporen.
Extended Test (Uitgebreide test)	Hiermee wordt een grondige controle van apparaten uitgevoerd. Deze test neemt normaliter 1 uur of meer in beslag. Zo nu en dan zult u vragen moeten beantwoorden.
Custom Test (Aangepaste test)	Hiermee kunt u een bepaald apparaat testen. U kunt de tests die u wilt uitvoeren, zelf aanpassen.
Symptom Tree (Symptomenstructuur)	Geeft een overzicht van de problemen die het meest voorkomen en stelt u in staat om een test te selecteren op basis van de symptomen van het probleem dat u ondervindt.

- 2 Als er tijdens een test een probleem wordt opgespoord, verschijnt een bericht met de foutcode en een beschrijving van het probleem. Noteer de foutcode en de beschrijving van het probleem en volg de instructies op het scherm.

Als u de foutmelding niet kunt oplossen neem dan contact op met Dell (see "Contacting Dell" (contactgegevens Dell) in de *Handleiding*).

 **OPMERKING:** Het servicelabel voor de computer bevindt zich bovenaan elk testvenster. Als u contact opneemt met Dell, zullen de medewerkers van de technische ondersteuning naar het servicelabel vragen.

- 3 Wanneer u een test uitvoert van de optie **Custom Test** (Aangepaste test) of **Symptom Tree** (Symptomenstructuur), kunt u voor meer informatie over de test op een van de tabbladen klikken die in de volgende tabel worden beschreven.

Tabblad	Functie
Results (Resultaten)	Hier worden de resultaten van de test weergegeven, samen met eventuele omstandigheden waarin de fout zich heeft voorgedaan.
Errors (Fouten)	Geeft de omstandigheden van de fout, de foutcode en een beschrijving van het probleem.
Help	Hier wordt de test beschreven en worden eventuele vereisten voor het uitvoeren van de test vermeld.
Configuration (Configuratie)	Hier wordt de hardwareconfiguratie beschreven voor het geselecteerde apparaat. Het Dell-diagnoseprogramma haalt configuratiegegevens op voor alle apparaten uit de systeeminstellingen, het geheugen, verschillende interne tests en geeft de informatie weer in de lijst met apparaten in het linkervenster van het scherm. Mogelijk worden in het apparaatoverzicht niet de namen van alle onderdelen weergegeven die zijn geïnstalleerd in of aangesloten op de computer.
Parameters	Hiermee kunt u de test aanpassen door de testinstellingen te wijzigen.

- 4 Hebt u het Dell-Diagnoseprogramma gestart vanaf de *Drivers and Utilities* CD (Stuur- en hulpprogramma's-cd), dan moet u de cd verwijderen als de tests zijn voltooid.
- 5 Als alle tests zijn voltooid, sluit u het testvenster om terug te keren naar het **Main Menu** (Hoofd menu). Om het Dell-Diagnoseprogramma te verlaten en de computer opnieuw op te starten, sluit u het **Main Menu** (Hoofd menu).

Register

B

batterij

- controle batterijlading, 39
- gezondheidscontrole, 40
- opladen, 40
- energiemeter, 39

besturingssysteem

- cd, 32

Besturingssysteem

- Installatiehandleiding, 32

C

cd

- besturingssysteem-cd, 32

computer

- crasht, 43
- reageert niet, 42
- trage prestatie, 44

D

Dell

- support-website, 31

Dell Diagnostics, 44

Dell Diagnostics (Dell

- Diagnose) starten vanaf de Stuur en hulpprogramma's CD, 45
- computer reageert niet meer), 42

Dell MediaDirect

- problemen, 43

diagnostics

- Dell, 44
- stuur- en hulpprogramma's-cd, 29

documentatie

- online, 31
- stusystemelementen-cd, 29
- toestel, 29
- gebruikershandleiding, 30

G

gebruikershandleiding, 30

H

hardware

- Dell Diagnostics, 44

herinstallatie

- stuur- en hulpprogramma's-cd, 29
- stusystemelementen-cd, 29

I

Informatie vinden, 29

L

labels

- Microsoft Windows, 30
- Service-label, 30

M

Microsoft Windows-label, 30

P

problemen

- blauw venster, 43
- compatibiliteit van programma's met Windows, 42
- computer crasht, 43
- software, 42
- spyware, 44
- trage computerprestatie, 44
- computer start niet op, 42
- computer reageert niet, 42
- Dell Diagnostics, 44
- Dell MediaDirect, 43
- programma reageert niet, 42
- software, 43

Q

QuickSet Help, 32

R

ResourceCD
Dell Diagnostics, 44

S

ServiceLabel, 30
software
problemen, 42
spyware, 44
Stuur en hulpprogramma's
cd, 29
stuurprogramma's
systeemelementen-cd, 29

T

troubleshooting
Dell Diagnostics, 44

V

veiligheidsinstructies, 29

W

waarborg, 29
Windows XP
Wizard Programma-
compatibiliteit, 42
wizards
programmacompatibiliteit, 42

Z

zichten
linkerzijaanzicht, 37
onderaanzicht, 35
rechterzijaanzicht, 36

Dell™ Latitude™ D620

Guide de référence rapide

Remarques, avis et précautions



REMARQUE : Une REMARQUE fournit des informations importantes qui vous aident à mieux utiliser votre ordinateur.



AVIS : Un AVIS indique un dommage matériel ou une perte de données potentiels et comment éviter le problème.



PRÉCAUTION : Une PRÉCAUTION indique un risque potentiel d'endommagement du matériel, de blessure corporelle ou de mort.

Abréviations et sigles

Pour obtenir une liste complète des abréviations et des sigles, reportez-vous au *Guide d'utilisation* (selon votre système d'exploitation, vous devez soit double-cliquer sur l'icône **Guide d'utilisation** de votre bureau, soit sur le bouton Démarrer→ Centre d'aide et de support→ Guides d'utilisation du système).

Si vous avez acheté un ordinateur Dell™ de série n, toute référence dans ce document aux systèmes d'exploitation Microsoft® Windows® ne sont pas applicables.



REMARQUE : Certaines fonctions ne sont pas nécessairement disponibles sur votre ordinateur ou dans tous les pays.

Les informations de ce document sont sujettes à modification sans préavis.

© 2006 Dell Inc. Tous droits réservés.

La reproduction de ce document, de quelque manière que ce soit, sans l'autorisation écrite de Dell Inc. est strictement interdite.

Marques utilisées dans ce document : *Dell*, le logo *DELL*, *Wi-Fi Catcher*, *ExpressCharge*, *Dell MediaDirect* et *Latitude* sont des marques de Dell Inc. ; *Intel* et *Pentium* sont des marques déposées de Intel Corporation ; *Microsoft* et *Windows* sont des marques déposées de Microsoft Corporation.

D'autres marques et noms commerciaux peuvent être utilisés dans ce document pour faire référence aux entités se réclamant de ces marques et de ces noms ou à leurs produits. Dell Inc. rejette tout intérêt propriétaire dans les marques et les noms commerciaux autres que les siens.

Table des matières

Recherche d'informations	53
Configuration de votre ordinateur	57
À propos de votre ordinateur	58
Vue frontale	58
Vue du côté gauche.	59
Vue du côté droit	60
Vue arrière	60
Vue de dessous	61
Utilisation d'une batterie	62
Performances de la batterie	62
Vérification de la charge de la batterie.	63
Chargement de la batterie	64
Remplacement de la batterie	65
Stockage de la batterie	66
Dépannage	66
Blocages et problèmes logiciels	66
L'ordinateur ne démarre pas	66
L'ordinateur ne répond plus	66
Un programme ne répond plus ou se bloque régulièrement.	66
Un programme est conçu pour un système d'exploitation Microsoft® Windows® antérieur.	66
Un écran bleu uni apparaît	67
Problèmes Dell MediaDirect™	67
Autres problèmes logiciels	67
Dell Diagnostics.	68
 Index	 71

Recherche d'informations

 **REMARQUE** : Il se peut que certaines fonctionnalités et certains supports soient en option et ne soient pas livrés avec votre ordinateur. Certaines fonctionnalités ne sont pas nécessairement disponibles dans tous les pays.

 **REMARQUE** : Il est possible que des informations supplémentaires soient livrées avec votre ordinateur.

Que recherchez-vous ?

- Programme de diagnostic pour mon ordinateur
- Pilotes pour mon ordinateur
- Documentation de mon ordinateur
- Documentation concernant mon périphérique
- NSS (Notebook System Software)

Cherchez ici

CD Drivers and Utilities (Pilotes et utilitaires) (également appelé ResourceCD)

REMARQUE : Le CD *Drivers and Utilities* est en option et n'est pas obligatoirement expédié avec tous les ordinateurs.

La documentation et les pilotes sont déjà installés sur l'ordinateur. Vous pouvez utiliser le CD pour réinstaller les pilotes (reportez-vous à la section «Réinstallation des pilotes et des utilitaires» de votre *Guide d'utilisation*) ou exécuter Dell Diagnostics (reportez-vous à la section «Dell Diagnostics» à la page 68).



Des fichiers Lisez-moi peuvent être inclus sur votre CD pour fournir des informations de dernière minute concernant les mises à jour de l'ordinateur ou des références techniques avancées pour les techniciens et les utilisateurs chevronnés.

REMARQUE : Les dernières mises à jour des pilotes et de la documentation se trouvent à l'adresse support.dell.com.

-
- Informations sur les garanties
 - Termes et Conditions (États-Unis uniquement)
 - Consignes de sécurité
 - Informations sur les réglementations
 - Informations relatives à l'ergonomie
 - Contrat de licence pour utilisateur final

Guide d'information sur le produit Dell™

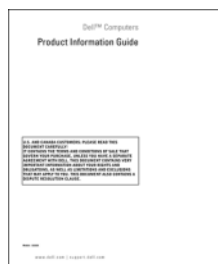

Que recherchez-vous ?

- Comment retirer et remplacer des pièces
- Caractéristiques
- Comment configurer les paramètres du système
- Comment déterminer et résoudre des problèmes

-
- Numéro de service et code de service express
 - Étiquette de licence Microsoft Windows

Cherchez ici

Guide d'utilisation Dell Latitude™

Centre d'aide et de support Microsoft® Windows® XP

- 1 Cliquez sur **Démarrer**→ **Aide et support**→ **Guides d'utilisation du système Dell**→ **Guides du système**.
- 2 Cliquez sur le Guide d'utilisation de votre ordinateur.

Le *Guide d'utilisation* est aussi disponible sur le CD en option *Drivers and Utilities*.

Numéro de service et licence Microsoft Windows

Ces étiquettes sont apposées à l'ordinateur.

- Utilisez le numéro de service pour identifier votre ordinateur lorsque vous accédez au site Web **support.dell.com** ou lorsque vous appelez le service de support technique.
- Entrez le code de service express pour orienter votre appel lorsque vous contactez le service de support technique.



Que recherchez-vous ?

- Solutions — Astuces de dépannage, articles de techniciens, cours en ligne, questions fréquemment posées
 - Communauté — Discussion en ligne avec d'autres clients Dell
 - Mises à niveau — Informations de mise à niveau pour les composants tels que la mémoire, le disque dur et le système d'exploitation
 - Service clientèle — Coordonnées, appels de service et état des commandes, garantie et informations sur les réparations
 - Service et support — État des appels de service et historique du support, contrat de service, discussions en ligne avec le support technique
 - Référence — Documentation de l'ordinateur, détails sur la configuration de l'ordinateur, caractéristiques de produit et livres blancs
 - Téléchargements — Pilotes, correctifs et mises à jour logicielles agréés
 - Notebook System Software (NSS) — Si vous réinstallez le système d'exploitation de votre ordinateur, vous devez également réinstaller l'utilitaire NSS. NSS fournit des mises à jour essentielles pour le système d'exploitation et la prise en charge des lecteurs de disquette USB Dell™ de 3,5 pouces, des processeurs Intel® Pentium® M, des lecteurs optiques et des périphériques USB. NSS est requis pour le bon fonctionnement de votre ordinateur Dell. Ce logiciel détecte automatiquement votre ordinateur et son système d'exploitation, et installe les mises à jour appropriées à votre configuration.
-
- Mises à niveau logicielles et astuces de dépannage — Questions fréquemment posées, sujets d'actualité et état général de votre environnement informatique

Cherchez ici

Site Web de support de Dell — support.dell.com

REMARQUE : Sélectionnez votre région ou votre secteur d'activité pour voir le site de support qui vous concerne.

Pour télécharger NSS :

- 1 Rendez-vous sur support.dell.com, sélectionnez votre région ou votre secteur d'activité et entrez votre numéro de service.
- 2 Sélectionnez **Pilotes et téléchargements** et cliquez sur **Go/OK**.
- 3 Cliquez sur votre système d'exploitation et lancez une recherche à l'aide du mot-clé *Notebook System Software* (NSS).

REMARQUE : L'interface utilisateur support.dell.com peut varier selon vos sélections.

Dell Support Utility (Utilitaire de support de Dell)

L'utilitaire Dell Support Utility est un système de mise à niveau et de notification automatique installé sur votre ordinateur. Il permet de réaliser des balayages en temps réel de la santé de votre environnement informatique et des mises à jour logicielles et fournit des informations de support automatique appropriées. Accédez à Dell Support Utility à l'aide de l'icône  située sur la barre des tâches. Pour plus d'informations, reportez-vous au *Guide d'utilisation*.

Que recherchez-vous ?

- Comment utiliser Windows XP
- Comment utiliser des programmes et des fichiers
- Comment personnaliser mon bureau

Cherchez ici

Centre d'aide et de support de Windows

- 1 Cliquez sur **Démarrer** → **Aide et support**.
- 2 Tapez un mot ou une expression qui décrit votre problème, puis cliquez sur l'icône en forme de flèche.
- 3 Cliquez sur la rubrique qui décrit votre problème.
- 4 Suivez les instructions qui s'affichent à l'écran.

Aide Dell QuickSet

Pour afficher l'*Aide Dell Quickset*, cliquez avec le bouton droit de la souris sur l'icône  dans la barre des tâches de Microsoft® Windows®.

Pour obtenir davantage d'informations sur Dell QuickSet, reportez-vous au *Guide d'utilisation*.

-
- Comment réinstaller mon système d'exploitation

CD Operating System (système d'exploitation)

REMARQUE : Il se peut que le CD *Operating System* soit en option et qu'il ne soit pas livré avec tous les ordinateurs.

Le système d'exploitation est déjà installé sur votre ordinateur. Pour réinstaller le système d'exploitation, utilisez le CD *Operating System*. Reportez-vous à votre *Guide d'utilisation* pour obtenir des instructions.



Après la réinstallation de votre système d'exploitation, utilisez le CD *Drivers and Utilities* (CD *ResourceCD*) pour réinstaller les pilotes des périphériques fournis avec l'ordinateur.

L'étiquette de la Product key (clé de produit) de votre système d'exploitation se trouve sur l'ordinateur.

REMARQUE : La couleur du CD varie selon le système d'exploitation que vous avez commandé.

Configuration de votre ordinateur

⚠ PRÉCAUTION : Avant de commencer toute procédure de cette section, lisez les consignes de sécurité *du Guide d'information sur le produit*.

- 1 Déballiez la boîte d'accessoires.
- 2 Mettez de côté le contenu de la boîte d'accessoires ; vous en aurez besoin ultérieurement pour configurer votre ordinateur.

Cette boîte contient également la documentation utilisateur et tout autre logiciel ou matériel supplémentaire (cartes PC, lecteurs, batteries, etc.) que vous avez commandé.

- 3 Reliez l'adaptateur secteur au connecteur de l'adaptateur secteur de l'ordinateur et à la prise secteur.



- 4 Ouvrez l'écran de l'ordinateur, puis appuyez sur le bouton d'alimentation pour le mettre sous tension (reportez-vous à la section «Vue frontale» à la page 58).

📌 REMARQUE : Il est recommandé de mettre l'ordinateur sous tension, puis de l'arrêter au moins une fois préalablement à l'installation de cartes ; vous pouvez également connecter l'ordinateur à une station d'accueil ou à un autre périphérique externe, tel qu'une imprimante.

À propos de votre ordinateur

Vue frontale

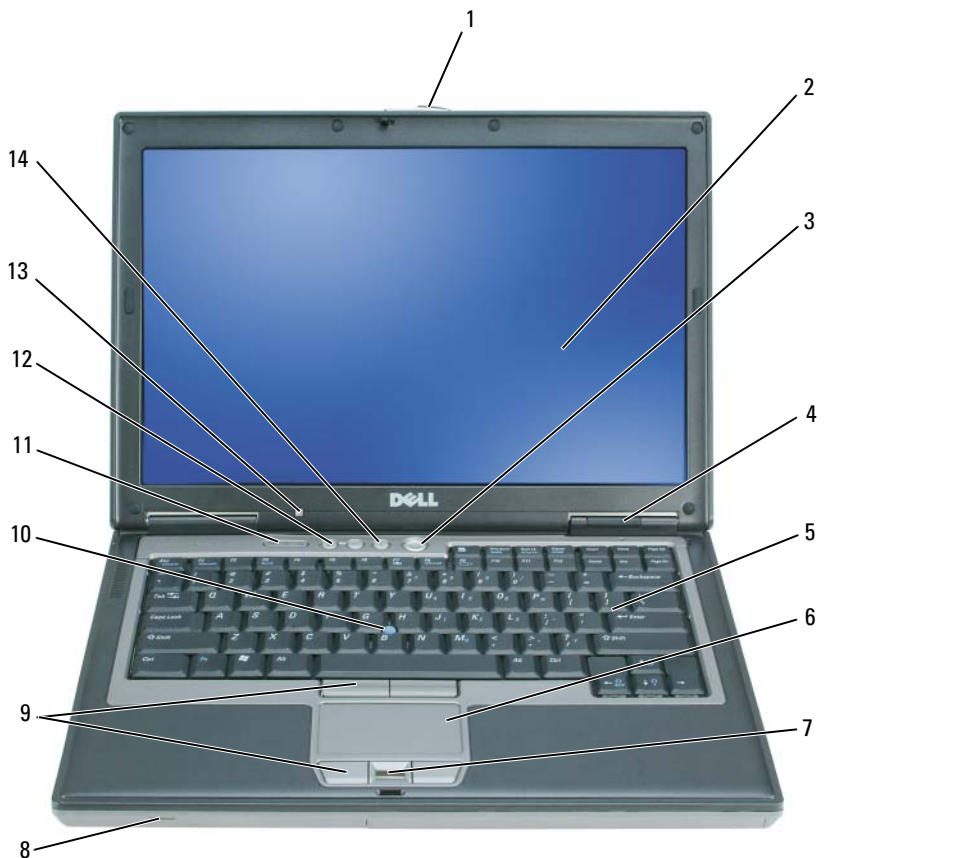

- | | | | | | |
|----|--|----|----------------------------|----|---|
| 1 | loquet de l'écran | 2 | écran | 3 | bouton d'alimentation |
| 4 | voyants d'état de l'appareil | 5 | clavier | 6 | tablette tactile |
| 7 | lecteur d'empreintes digitales (en option) | 8 | haut-parleur | 9 | boutons de la tablette tactile/ de la manette |
| 10 | manette | 11 | voyants d'état du clavier | 12 | boutons de contrôle du volume |
| 13 | capteur d'éclairage ambiant (ALS) | 14 | bouton de mise en sourdine | | |

REMARQUE : L'ordinateur vous est livré capteur désactivé. Pour des informations supplémentaires concernant l'ALS, reportez-vous au *Guide d'utilisation* de l'ordinateur.

Vue du côté gauche

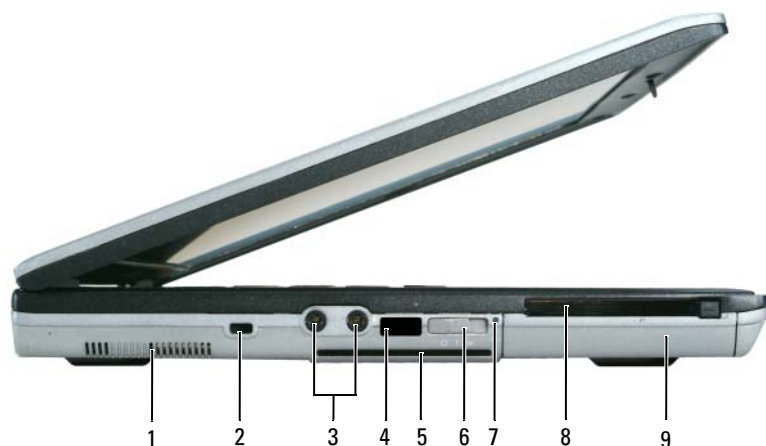

1 entrées d'air

2 emplacement pour câble de sécurité

3 connecteurs audio (2)

4 capteur infrarouge

5 logement de carte à puce

6 commutateur sans fil

REMARQUE : Pour obtenir davantage d'informations sur les fonctions du commutateur sans fil, reportez-vous au *Guide d'utilisation* de l'ordinateur.

7 voyant Wi-Fi Catcher™

8 logement de carte PC ou ExpressCard

9 unité de disque dur

Vue du côté droit



- 1 baie de média 2 loquet de fermeture du périphérique 3 connecteurs USB (2)

Vue arrière

⚠ PRÉCAUTION : Ne bloquez pas les entrées d'air de l'ordinateur et n'insérez pas d'objets dedans ; évitez également toute accumulation de poussière. Ne placez pas l'ordinateur dans un environnement peu aéré, tel qu'une mallette fermée, lorsque celui-ci fonctionne. Le manque de ventilation risquerait de causer un incendie ou d'endommager l'ordinateur.

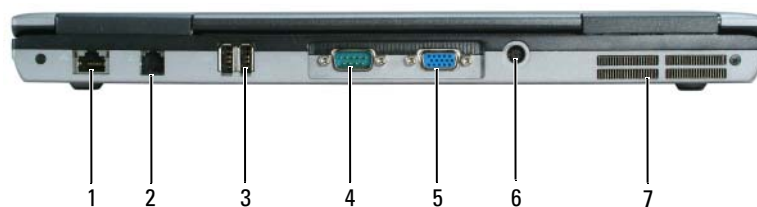

- 1 connecteur réseau (RJ-45) 2 connecteur modem (RJ-11) 3 connecteurs USB (2)
4 connecteur série 5 connecteur vidéo 6 connecteur d'adaptateur secteur
7 entrées d'air

Vue de dessous

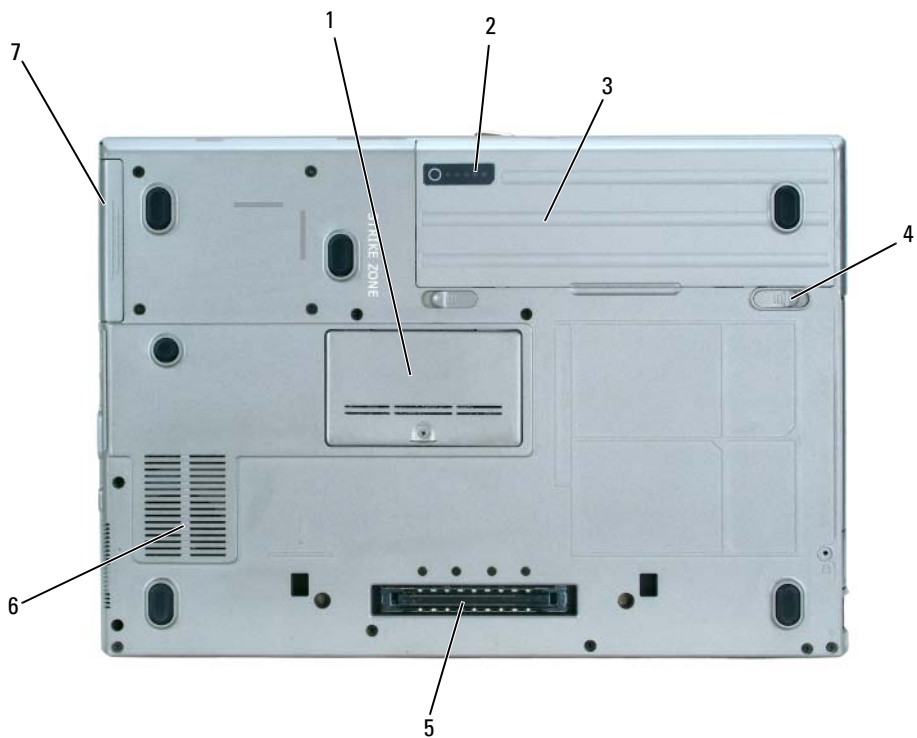

- | | | | | | |
|---|---|---|-------------------------------------|---|---------------|
| 1 | cache du module de mémoire | 2 | indicateur de charge de la batterie | 3 | batterie |
| 4 | loquets de fermeture de la baie de batterie (2) | 5 | connecteur de la station d'accueil | 6 | entrées d'air |
| 7 | unité de disque dur | | | | |

Utilisation d'une batterie

Performances de la batterie

 **REMARQUE** : Pour des informations sur la garantie Dell™ relative à l'ordinateur, reportez-vous au *Guide d'information sur le produit* ou au document de la garantie fourni avec votre ordinateur.

Pour un fonctionnement optimal et afin de préserver les paramètres du BIOS, laissez la batterie principale installée en permanence dans votre ordinateur portable Dell. Votre ordinateur est livré avec une batterie, installée dans la baie.

 **REMARQUE** : Lors de la première utilisation de votre ordinateur, la batterie n'étant pas obligatoirement complètement chargée, utilisez l'adaptateur secteur pour raccorder votre nouvel ordinateur à une prise secteur. Pour de meilleurs résultats, utilisez l'adaptateur secteur tant que la batterie n'est pas complètement chargée. Pour voir le niveau de charge de la batterie, cliquez sur **Démarrer** → **Panneau de configuration** → **Options d'alimentation** → **Jauge d'alimentation**.

L'autonomie de la batterie varie en fonction des conditions de fonctionnement.

 **REMARQUE** : L'autonomie de la batterie (la période durant laquelle la batterie reste chargée) diminue avec le temps. Selon la fréquence d'utilisation et les conditions de fonctionnement de la batterie, il est possible que vous deviez en acheter une autre au cours de la durée de vie de votre ordinateur.

L'autonomie est considérablement réduite par certaines opérations, notamment :

- Utilisation de lecteurs optiques
- Utilisation de périphériques de communication sans fil, cartes PC ou périphériques USB
- Utilisation de paramètres élevés d'affichage et de luminosité, d'économiseurs d'écran en 3D ou d'autres programmes gourmands en ressources, tels que des jeux en 3D
- Fonctionnement de l'ordinateur en mode Performances maximales (reportez-vous à la section « Configuration des paramètres de gestion de l'alimentation » du *Guide d'utilisation*)

 **REMARQUE** : Il est recommandé de connecter l'ordinateur à une prise électrique lorsque vous gravez un CD ou DVD.

Vous pouvez vérifier le niveau de charge de la batterie (reportez-vous à la section « Vérification de la charge de la batterie » à la page 63) avant d'insérer la batterie dans l'ordinateur. Vous pouvez également définir les options de gestion de l'alimentation pour être alerté lorsque la charge de la batterie est faible (reportez-vous à la section « Configuration des paramètres de gestion de l'alimentation » du *Guide d'utilisation*).

 **PRÉCAUTION** : L'utilisation d'une batterie non compatible peut accroître le risque d'incendie ou d'explosion. Ne remplacez la batterie que par une batterie compatible achetée auprès de Dell. La batterie est conçue pour fonctionner avec votre ordinateur Dell. N'utilisez pas la batterie d'un autre ordinateur.

 **PRÉCAUTION** : Ne jetez pas les batteries avec les ordures ménagères. Lorsque votre batterie ne tient plus sa charge, contactez votre service municipal de traitement des déchets pour savoir comment vous en débarrasser. Consultez la section « Mise au rebut de la batterie » du *Guide d'information sur le produit*.

 **PRÉCAUTION** : Une utilisation inadéquate de la batterie peut augmenter le risque d'incendie ou de brûlure chimique. Prenez soin de ne pas la percer, l'incinérer, la démonter ou l'exposer à une température supérieure à 65 °C (149 °F). Conservez la batterie hors de portée des enfants. Manipulez les batteries endommagées ou percées avec d'extrêmes précautions. Les batteries endommagées peuvent fuir et causer des dommages personnels ou matériels.

Vérification de la charge de la batterie

La jauge de batterie Dell QuickSet, la fenêtre de la jauge Microsoft Windows et l'icône , l'indicateur de charge de la batterie et l'alerte en cas de niveau de batterie faible fournissent des informations sur le niveau de charge de la batterie.

Jauge de batterie Dell™ QuickSet

Si Dell QuickSet est installé, appuyez sur <Fn><F3> pour afficher la jauge de batterie QuickSet. La jauge de batterie affiche l'état, l'état de fonctionnement de la batterie, le niveau de charge et la durée nécessaire au chargement complet de la batterie de votre ordinateur.

Pour plus d'informations sur QuickSet, cliquez avec le bouton droit de la souris sur l'icône  dans la barre des tâches, puis cliquez sur Aide.

Jauge de Microsoft® Windows®

La jauge de Windows indique la charge de batterie restante. Pour consulter la jauge, double-cliquez sur l'icône  de la barre des tâches.

Si l'ordinateur est branché sur le secteur, une icône  apparaît.

Indicateur de charge

Avant d'installer une batterie, appuyez sur le bouton d'état situé sur l'indicateur de charge de la batterie afin d'allumer les voyants de niveau de charge. Chaque voyant représente environ 20 pour cent de la charge totale de la batterie. S'il reste, par exemple, 80 pour cent de la charge de la batterie, quatre des voyants sont allumés. Si aucun voyant n'est allumé, la batterie est complètement déchargée.



1 batterie

2 indicateur de charge de la batterie

Jauge d'état

L'autonomie de la batterie est déterminée en grande partie par le nombre de charges qu'elle reçoit. Après des centaines de cycles de charge et de décharge, la capacité de charge des batteries diminue et l'état des batteries se dégrade. Pour vérifier l'état de la batterie, appuyez sur le bouton d'état, situé sur l'indicateur de charge de la batterie, et maintenez-le enfoncé pendant au moins 3 secondes. Si aucun voyant ne s'allume, la batterie est en bon état et elle dispose encore de plus de 80 pour cent de sa capacité de charge d'origine. Chaque voyant représente une dégradation incrémentielle. Si cinq voyants s'allument, la batterie dispose de moins de 60 pour cent de sa capacité de charge et vous devez envisager son remplacement. Pour plus d'informations sur l'autonomie de la batterie, reportez-vous à la section «Caractéristiques» de votre *Guide d'utilisation*.

Alerte de batterie faible



AVIS : Pour éviter la perte ou la corruption de vos données, enregistrez votre travail immédiatement après avoir reçu une alerte de niveau de batterie faible. Branchez ensuite l'ordinateur sur une prise secteur ou installez une seconde batterie dans la baie de média. Si la batterie est complètement déchargée, l'ordinateur passe automatiquement en mode Mise en veille prolongée.

Une alerte de batterie déchargée a lieu lorsque la batterie est déchargée à environ 90 pour cent. L'ordinateur émet un signal sonore pour indiquer qu'il ne reste que le minimum de temps de fonctionnement. Pendant ce délai, le haut-parleur émet régulièrement des bips. Si deux batteries sont installées, l'alerte de batterie faible indique que les deux batteries sont déchargées à environ 90 pour cent. L'ordinateur passe en mode Mise en veille prolongée lorsque la charge de la batterie est extrêmement faible. Pour obtenir plus d'informations sur les alertes de niveau de batterie faible, reportez-vous à la section «Configuration des paramètres de gestion de l'alimentation» du *Guide d'utilisation*.

Chargement de la batterie



REMARQUE : À l'aide de Dell™ ExpressCharge™, l'adaptateur secteur charge une batterie complètement déchargée à 80 pour cent en environ 1 heure et à 100 pour cent en environ 2 heures, lorsque l'ordinateur est hors tension. La durée de chargement est plus longue lorsque l'ordinateur est sous tension. Vous pouvez laisser la batterie dans l'ordinateur aussi longtemps que vous le souhaitez. Les circuits internes de la batterie préviennent toute surcharge.



REMARQUE : Si vous souhaitez utiliser une batterie à 9 cellules pour obtenir Dell ExpressCharge, vous devez l'utiliser avec un adaptateur secteur 90-W.

Lorsque vous branchez l'ordinateur sur une prise secteur ou que vous installez une batterie pendant que l'ordinateur est branché sur une prise secteur, l'ordinateur vérifie le niveau de charge et la température de la batterie. Au besoin, l'adaptateur secteur charge alors la batterie et maintient le niveau de charge.

Si la batterie est chaude parce qu'elle se trouvait dans l'ordinateur ou en raison de la température extérieure, il est probable qu'elle ne se charge pas lorsque vous branchez l'ordinateur sur une prise secteur.

La batterie est trop chaude pour démarrer le processus de recharge si le voyant  clignote affichant alternativement les couleurs vert et orange. Débranchez l'ordinateur de la prise secteur et laissez refroidir l'ordinateur et la batterie jusqu'à ce qu'ils atteignent la température ambiante. Branchez alors l'ordinateur sur une prise secteur et continuez à charger la batterie.

Remplacement de la batterie

⚠ PRÉCAUTION : Avant d'exécuter ces procédures, éteignez votre ordinateur, débranchez l'adaptateur secteur de la prise secteur et de l'ordinateur, débranchez le modem de la prise murale et de l'ordinateur et retirez les autres câbles externes de l'ordinateur.

➡ AVIS : Vous devez retirer tous les câbles externes de l'ordinateur pour éviter d'endommager les connecteurs.

⚠ PRÉCAUTION : L'utilisation d'une batterie non compatible peut accroître le risque d'incendie ou d'explosion. Ne remplacez la batterie que par une batterie compatible achetée auprès de Dell. La batterie est conçue pour fonctionner avec votre ordinateur Dell™. N'utilisez pas de batterie provenant d'un autre ordinateur.

Pour des informations sur le remplacement de la deuxième batterie, le cas échéant, reportez-vous à la section «Baie de média» dans le Guide d'utilisation.

Pour retirer la batterie :

- 1 Si l'ordinateur est connecté à une station d'accueil (amarré), déconnectez-le. Pour obtenir des instructions, consultez la documentation qui accompagne la station d'accueil.
- 2 Assurez-vous que l'ordinateur est éteint ou en mode Mise en veille prolongée (reportez-vous à la section «Mode Mise en veille prolongée» dans le *Guide d'utilisation*). Faites glisser les deux loquets de fermeture de la baie de batterie, situés en bas de l'ordinateur, vers les côtés jusqu'à ce qu'ils s'enclenchent.
- 3 Prenez la batterie par la languette et faites-la glisser horizontalement vers l'avant de l'ordinateur.
- 4 Soulevez la batterie pour la retirer de la baie.

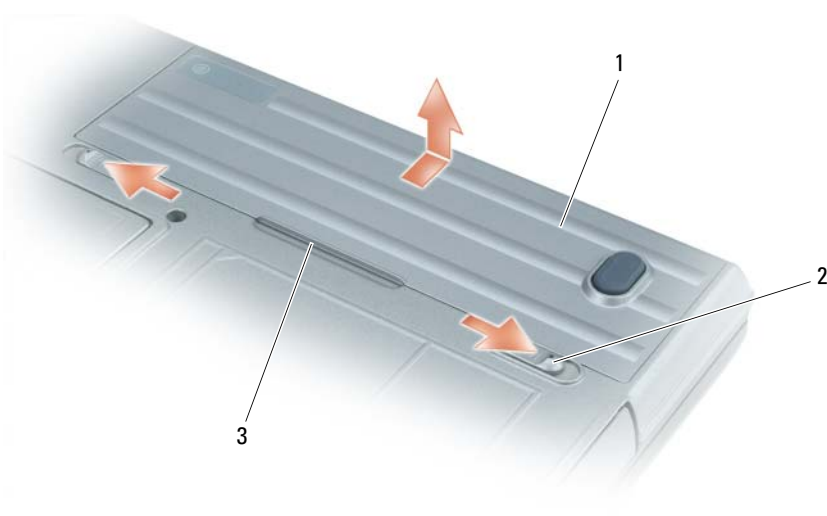

1 batterie 2 loquets de fermeture de la baie de batterie (2) 3 languette de la batterie

Pour remettre en place la batterie, suivez la procédure de retrait dans l'ordre inverse.

Stockage de la batterie

Retirez la batterie de l'ordinateur lorsque vous rangez ce dernier pendant une période prolongée. Sinon, la batterie finira par se décharger. Après une longue période de stockage, rechargez complètement la batterie avant de l'utiliser (reportez-vous à la section «Chargement de la batterie» à la page 64).

Dépannage

Blocages et problèmes logiciels



PRÉCAUTION : Avant de commencer toute procédure de cette section, lisez les consignes de sécurité du *Guide d'information sur le produit*.

L'ordinateur ne démarre pas

ASSUREZ-VOUS QUE L'ADAPTATEUR SECTEUR EST SOLIDEMENT BRANCHÉ SUR L'ORDINATEUR ET À LA PRISE SECTEUR.

L'ordinateur ne répond plus



AVIS : Vous pouvez perdre des données si vous n'arrivez pas à arrêter correctement le système d'exploitation.

ÉTEIGNEZ L'ORDINATEUR — Si vous n'obtenez aucune réponse lorsque vous appuyez sur une touche du clavier ou lorsque vous déplacez la souris, appuyez sur le bouton d'alimentation et maintenez-le enfoncé pendant au moins 8 à 10 secondes jusqu'à ce que l'ordinateur s'éteigne. Redémarrez ensuite votre ordinateur.

Un programme ne répond plus ou se bloque régulièrement



REMARQUE : La documentation de tout logiciel, la disquette ou le CD qui l'accompagne incluent généralement des instructions d'installation.

FIN DU PROGRAMME —

- 1 Appuyez simultanément sur <Ctrl><Maj><Suppr>.
- 2 Cliquez sur **Gestionnaire des tâches**.
- 3 Cliquez sur le programme qui ne répond plus.
- 4 Cliquez sur **Fin de tâche**.

CONSULTEZ LA DOCUMENTATION DU LOGICIEL — Si nécessaire, supprimez, puis réinstallez le programme.

Un programme est conçu pour un système d'exploitation Microsoft® Windows® antérieur

EXÉCUTEZ LE PROGRAM COMPATIBILITY WIZARD (ASSISTANT COMPATIBILITÉ DES PROGRAMMES) —

Le Program Compatibility Wizard configure un programme pour qu'il fonctionne dans un environnement similaire aux environnements des systèmes d'exploitation non Windows XP.

- 1 Cliquez sur **Démarrer** → **Tous les programmes** → **Accessoires** → **Assistant Compatibilité des programmes** → **Suivant**.
- 2 Suivez les instructions qui s'affichent à l'écran.

Un écran bleu uni apparaît

ÉTEIGNEZ L'ORDINATEUR — Si vous n'obtenez aucune réponse lorsque vous appuyez sur une touche du clavier ou lorsque vous déplacez la souris, appuyez sur le bouton d'alimentation et maintenez-le enfoncé pendant au moins 8 à 10 secondes jusqu'à ce que l'ordinateur s'éteigne. Redémarrez ensuite votre ordinateur.

Problèmes Dell MediaDirect™

POUR PLUS D'INFORMATIONS, REPORTEZ-VOUS AU FICHIER D'AIDE DELL MEDIADIRECT — Cliquez sur l'icône en forme de point d'interrogation en bas de l'écran Dell MediaDirect pour accéder à l'aide.

POUR LIRE DES FILMS AVEC DELL MEDIADIRECT, VOUS DEVEZ AVOIR UN LECTEUR DE DVD ET LE LOGICIEL DELL DVD PLAYER — Si vous avez acheté un ordinateur équipé d'un lecteur de DVD, ce logiciel doit déjà être installé.

PROBLÈMES DE QUALITÉ VIDÉO — Désactivez l'option **Use Hardware Acceleration** (Utiliser l'accélération matérielle). Cette fonctionnalité utilise le traitement spécial dans certains graphiques pour réduire les exigences du processeur lors de la lecture de DVD et de certains types de fichiers vidéo.

IMPOSSIBILITÉ DE LIRE CERTAINS FICHIERS MÉDIA — Étant donné que Dell MediaDirect offre un accès aux fichiers média hors de l'environnement du système d'exploitation Windows XP, l'accès au contenu sous licence est restreint. Le contenu sous licence est du contenu numérique auquel s'applique le Digital Rights Management (DRM). L'environnement Dell MediaDirect ne peut pas vérifier les restrictions DRM, les fichiers sous licence ne peuvent par conséquent pas être lus. Les fichiers musicaux et vidéo sous licence sont indiqués par une icône verrou. Vous pouvez accéder aux fichiers sous licence dans l'environnement du système d'exploitation Windows XP.

RÉGLAGE DES PARAMÈTRES DE COULEUR POUR LES FILMS CONTENANT DES SCÈNES TROP SOMBRES OU TROP CLAIRES —

Cliquez sur **EagleVision** pour utiliser une technologie d'amélioration vidéo qui détecte le contenu vidéo et règle la luminosité/le contraste/la saturation de manière dynamique.



AVIS : Vous ne pouvez pas réinstaller la fonctionnalité Dell MediaDirect si vous reformatez le disque dur. Contactez Dell pour obtenir de l'aide (reportez-vous à la section «Contacter Dell» dans le *Guide d'utilisation*).

Autres problèmes logiciels

CONSULTEZ LA DOCUMENTATION DU LOGICIEL OU CONTACTEZ LE FABRICANT POUR OBTENIR DES INFORMATIONS DE DÉPANNAGE —

- Assurez-vous que le programme est compatible avec le système d'exploitation installé sur votre ordinateur.
- Assurez-vous que l'ordinateur est conforme aux exigences matérielles requises pour que le logiciel fonctionne. Consultez la documentation du logiciel pour de plus amples informations.
- Assurez-vous que le programme est correctement installé et configuré.
- Assurez-vous que les pilotes de périphérique n'entrent pas en conflit avec le programme.
- Le cas échéant, supprimez, puis réinstallez le programme.

SAUVEGARDEZ VOS FICHIERS IMMÉDIATEMENT.

UTILISEZ UN LOGICIEL ANTIVIRUS POUR VÉRIFIER LE DISQUE DUR, LES DISQUETTES OU LES CD.

ENREGISTREZ ET FERMEZ LES FICHIERS OU LES PROGRAMMES OUVERTS ET ARRÊTEZ L'ORDINATEUR À L'AIDE DU MENU DÉMARRER.

ANALYSEZ L'ORDINATEUR À LA RECHERCHE DE LOGICIELS ESPIONS — Si vous observez un ralentissement des performances de votre ordinateur, si des fenêtres publicitaires s'affichent fréquemment sur votre écran ou si vous avez des problèmes pour vous connecter sur Internet, votre ordinateur est peut-être infecté par un logiciel espion. Utilisez un programme antivirus qui inclut une protection contre les logiciels espions (une mise à niveau de votre programme sera peut-être nécessaire) afin d'analyser votre ordinateur et de supprimer les logiciels espions. Pour plus d'informations, allez sur le site support.dell.com et lancez une recherche à l'aide du mot-clé *espion*.

EXÉCUTEZ DELL DIAGNOSTICS — Reportez-vous à la section «Dell Diagnostics» à la page 68. Si tous les tests s'exécutent correctement, la condition d'erreur est liée à un problème logiciel.

Dell Diagnostics



PRÉCAUTION : Avant de commencer toute procédure de cette section, lisez les consignes de sécurité *du Guide d'information sur le produit*.

Quand utiliser Dell Diagnostics

Si des problèmes surviennent lors de l'utilisation de votre ordinateur, effectuez les vérifications indiquées dans la section «Blocages et problèmes logiciels» à la page 66 et exécutez Dell Diagnostics avant de contacter Dell pour obtenir de l'aide.

Nous vous recommandons d'imprimer ces procédures avant de commencer.



AVIS : Dell Diagnostics ne fonctionne que sur les ordinateurs Dell™.



REMARQUE : Le CD *Drivers and Utilities* est en option et n'est pas obligatoirement expédié avec tous les ordinateurs.

Démarrez Dell Diagnostics à partir de votre disque dur ou à partir du CD *Drivers and Utilities* en option (également appelé CD *ResourceCD*).

Démarrage de Dell Diagnostics à partir du disque dur

Dell Diagnostics se trouve dans une partition cachée (utilitaire de diagnostics) de votre disque dur.



REMARQUE : Si aucune image ne s'affiche sur l'écran, contactez Dell (reportez-vous à la section «Contacter Dell» dans le *Guide d'utilisation*).

- 1 Éteignez l'ordinateur.
- 2 Si l'ordinateur est connecté à une station d'accueil (amarré), déconnectez-le. Pour obtenir des instructions, consultez la documentation qui accompagne la station d'accueil.
- 3 Connectez l'ordinateur à une prise secteur.
- 4 Il existe deux manières de lancer Diagnostics :
 - Allumez l'ordinateur. Lorsque le logo DELL™ apparaît, appuyez immédiatement sur <F12>. Sélectionnez Diagnostics à partir du menu de démarrage et appuyez sur <Entrée>.



REMARQUE : Si vous attendez trop longtemps et que le logo du système d'exploitation apparaît, patientez jusqu'à ce que le bureau de Microsoft® Windows® s'affiche. Éteignez alors votre ordinateur et faites une nouvelle tentative.



• Appuyez sur la touche <Fn> et maintenez-la enfoncée lors de la mise sous tension du système.



REMARQUE : Si un message vous indique qu'aucune partition d'utilitaire de Dell Diagnostics n'a été trouvée, exécutez Dell Diagnostics à partir de votre CD *Drivers and Utilities*.

L'ordinateur lance l'évaluation du système de préamorçage avec une série de diagnostics intégrés qui effectue un test préalable de la carte système, du clavier, du disque dur et de l'écran.

- Répondez à toutes les questions qui s'affichent pendant l'évaluation.
- Si une défaillance de composant est détectée, l'ordinateur s'arrête et émet un signal sonore. Pour arrêter l'évaluation et redémarrer l'ordinateur, appuyez sur <Échap> ; pour passer au test suivant, appuyez sur <y> ; pour retester le composant défectueux, appuyez sur <r>.
- Si des défaillances sont détectées lors de l'évaluation de préamorçage du système, notez les codes d'erreur et contactez Dell (reportez-vous à la section «Contacter Dell» dans le *Guide d'utilisation*).

Si l'évaluation de préamorçage du système se déroule sans problème, vous recevez le message `Booting Dell Diagnostic Utility Partition. Press any key to continue.` (Amorçage de la partition de l'utilitaire Dell Diagnostics. Appuyez sur une touche pour continuer.)

- 5 Appuyez sur une touche pour démarrer Dell Diagnostics à partir de la partition de diagnostics du disque dur.

Lancement de Dell Diagnostics à partir du CD Drivers and Utilities

- 1 Insérez le CD *Drivers and Utilities*.
- 2 Arrêtez, puis redémarrez l'ordinateur.

Lorsque le logo DELL apparaît, appuyez immédiatement sur <F12>.

Si vous attendez trop longtemps et que le logo Windows apparaît, attendez encore jusqu'à ce que le bureau Windows s'affiche. Éteignez alors votre ordinateur et faites une nouvelle tentative.

 **REMARQUE :** Les étapes suivantes modifient la séquence d'amorçage pour une seule exécution. Au démarrage suivant, l'ordinateur démarre en fonction des périphériques définis dans le programme de configuration du système.

- 3 Lorsque la liste des périphériques d'amorçage apparaît, sélectionnez **Lecteur de CD/DVD/CD-RW** et appuyez sur <Entrée>.
- 4 Sélectionnez l'option **Amorcer à partir du CD-ROM** dans le menu qui s'affiche, puis appuyez sur <Entrée>.
- 5 Tapez 1 pour démarrer le menu, puis appuyez sur <Entrée> pour continuer.
- 6 Sélectionnez **Run the 32 Bit Dell Diagnostics** (Exécuter Dell Diagnostics 32 bits) dans la liste numérotée. Si plusieurs versions sont répertoriées, sélectionnez la version appropriée à votre ordinateur.
- 7 Lorsque le **Menu principal** de Dell Diagnostics s'affiche, sélectionnez le test à effectuer.

Main Menu de Dell Diagnostics

- 1 Une fois Dell Diagnostics chargé et lorsque l'écran **Menu principal** s'affiche, cliquez sur le bouton de l'option que vous souhaitez.

Option	Fonction
Express Test (Test rapide)	Exécute un test rapide des périphériques. Ce test dure généralement entre 10 et 20 minutes et n'exige pas d'action de votre part. Effectuez tout d'abord un Express Test pour trouver le problème plus rapidement.
Extended Test (Test approfondi)	Exécute un test approfondi des périphériques. En règle générale, ce test prend une heure ou plus et nécessite que vous répondiez régulièrement à des questions.
Custom Test (Test personnalisé)	Teste un périphérique spécifique. Vous pouvez personnaliser les tests à exécuter.
Symptom Tree (Arborescence des symptômes)	Répertorie les symptômes couramment rencontrés et permet de sélectionner un test en fonction du symptôme du problème.

- 2 Si un problème survient pendant un test, un message indiquant le code d'erreur et une description du problème s'affiche. Notez le code d'erreur et la description du problème et suivez les instructions à l'écran.

Si vous ne pouvez pas résoudre le problème, contactez Dell (reportez-vous à la section «Contacter Dell» dans le *Guide d'utilisation*).



REMARQUE : Le numéro de service de votre ordinateur est situé en haut de chaque écran de test. Lorsque vous contacterez le support technique de Dell, ce numéro de service vous sera demandé.

- 3 Si vous exécutez un test à partir de l'option **Test personnalisé** ou **Arborescence des symptômes**, cliquez sur l'onglet approprié décrit dans le tableau suivant pour obtenir plus d'informations.

Onglet	Fonction
Résultats	Affiche les résultats du test et les conditions d'erreur rencontrées.
Erreurs	Affiche les conditions d'erreur rencontrées, les codes d'erreur et la description du problème.
Aide	Décrit le test et peut indiquer les conditions requises pour exécuter le test.
Configuration	Affiche la configuration matérielle du périphérique sélectionné. Dell Diagnostics obtient vos informations de configuration de tous les périphériques à partir du programme de configuration du système, de la mémoire et de divers tests internes, et les affiche dans la liste des périphériques située dans le volet gauche de l'écran. La liste des périphériques risque de ne pas afficher les noms de tous les composants installés sur votre ordinateur ou de tous les périphériques reliés à celui-ci.
Paramètres	Vous permet de personnaliser le test en modifiant ses paramètres.

- 4 Une fois les tests terminés, si vous exécutez Dell Diagnostics à partir du CD *Drivers and Utilities*, retirez le CD.
- 5 Une fois les tests terminés, fermez l'écran de test pour revenir à l'écran **Menu principal**. Pour quitter Dell Diagnostics et redémarrer l'ordinateur, fermez l'écran du **Menu principal**.

Index

A

Aide QuickSet, 56

assistants

Assistant Compatibilité des programmes, 66

B

batterie

chargement, 64

indicateur de charge, 63

jauge d'alimentation, 63

jauge d'état, 64

performances, 62

remplacement, 65

stockage, 66

C

CD

système d'exploitation, 56

CD Drivers and Utilities, 53

CD Operating System, 56

consignes de sécurité, 53

D

Dell

site de support, 55

Dell Diagnostics, 68

Dell MediaDirect

problèmes, 67

Démarrage de Dell

Diagnostics à partir du disque dur, 68

dépannage

Dell Diagnostics, 68

diagnostics

CD Drivers and Utilities, 53

Dell, 68

documentation

CD ResourceCD, 53

en ligne, 55

Guide d'utilisation, 54

périphérique, 53

E

étiquette Microsoft

Windows, 54

étiquettes

Microsoft Windows, 54

numéro de service, 54

G

garantie, 53

Guide d'utilisation, 54

L

Lancement de Dell

Diagnostics à partir du CD Drivers and Utilities, 69

logiciel

problèmes, 66-67

logiciel espion, 68

M

matériel

Dell Diagnostics, 68

N

numéro de service, 54

O

ordinateur

blocage, 66

blocages, 67

faibles performances, 68

ne répond plus, 66

P

pilotes

CD ResourceCD, 53

problèmes

- blocage de l'ordinateur, 66
- blocages, 66
- blocages de l'ordinateur, 67
- compatibilité des programmes et de Windows, 66
- Dell Diagnostics, 68
- Dell MediaDirect, 67
- écran bleu, 67
- faibles performances de l'ordinateur, 68
- l'ordinateur ne répond plus, 66
- logiciel, 66-67
- logiciel espion, 68
- non démarrage de l'ordinateur, 66
- programme ne répond plus, 66
- programme se bloque, 66

R

- Recherche d'informations, 53
- réinstallation
 - CD Drivers and Utilities, 53
 - CD ResourceCD, 53
- ResourceCD
 - Dell Diagnostics, 68

S

- système d'exploitation
 - CD, 56
 - Guide d'installation, 56

V

- vues du système
 - arrière, 60
 - côté droit, 60
 - côté gauche, 59
 - de dessous, 61
 - dessus, 61
 - frontale, 58

W

- Windows XP
 - Assistant Compatibilité des programmes, 66

Dell™ Latitude™ D620

Schnellreferenzhandbuch

Anmerkungen, Hinweise und Vorsichtshinweise



ANMERKUNG: Eine ANMERKUNG macht auf wichtige Informationen aufmerksam, die Ihnen die Arbeit mit dem Computer erleichtern.



HINWEIS: Ein HINWEIS weist auf eine mögliche Beschädigung von Hardware oder den Verlust von Daten hin und beschreibt, wie dieses Problem vermieden werden kann.



VORSICHT: Durch VORSICHT werden Sie auf Gefahrenquellen hingewiesen, die materielle Schäden, Verletzungen oder sogar den Tod von Personen zur Folge haben können.

Abkürzungen und Akronyme

Eine komplette Liste der Abkürzungen und Akronyme finden Sie im *Benutzerhandbuch* (je nach Ihrem Betriebssystem doppelklicken Sie auf das Symbol **Benutzerhandbuch** auf Ihrem Desktop oder klicken Sie auf Start→ Hilfe- und Supportcenter→ Benutzer- und Systemhandbücher).

Wenn Sie einen Dell™-Computer der Serie N erworben haben, sind die Verweise in diesem Dokument auf die Betriebssysteme Microsoft® Windows® nicht zutreffend.



ANMERKUNG: Einige Leistungsmerkmale sind möglicherweise für Ihren Computer oder in bestimmten Ländern nicht verfügbar.

Die in diesem Dokument enthaltenen Informationen können sich ohne vorherige Ankündigung ändern.

© 2006 Dell Inc. Alle Rechte vorbehalten.

Die Vervielfältigung oder Wiedergabe in jeglicher Weise ist ohne schriftliche Genehmigung von Dell Inc. strengstens untersagt.

In diesem Text verwendete Marken: *Dell*, das *DELL*-Logo, *Wi-Fi Catcher*, *ExpressCharge*, *Dell MediaDirect* und *Latitude* sind Marken der Dell Inc.; *Intel* und *Pentium* sind eingetragene Marken der Intel Corporation; *Microsoft* und *Windows* sind eingetragene Marken der Microsoft Corporation.

Andere in diesem Dokument möglicherweise verwendete Marken und Handelsbezeichnungen sind unter Umständen Marken und Namen der entsprechenden Firmen oder ihrer Produkte. Dell Inc. verzichtet auf alle Besitzrechte an Marken und Handelsbezeichnungen, die nicht Eigentum von Dell sind.

Inhalt

Informationsquellen	77
Einrichten des Computers	81
Wissenswertes über Ihren Computer	82
Vorderansicht	82
Linke Seite	83
Rechte Seitenansicht	84
Rückansicht	84
Unterseite	85
Verwenden eines Akkus	86
Akkuleistung	86
Prüfen des Akkuladestatus	87
Aufladen des Akkus	88
Austauschen des Akkus	89
Lagern eines Akkus	90
Beheben von Störungen	90
Probleme mit Absturz und Software	90
Der Computer startet nicht	90
Der Computer reagiert nicht mehr	90
Ein Programm reagiert nicht mehr oder stürzt wiederholt ab	90
Ein Programm ist für ein früheres Microsoft® Windows®- Betriebssystem konzipiert	90
Ein blauer Bildschirm wird angezeigt	91
Probleme mit Dell MediaDirect™	91
Andere Probleme mit der Software	91
Dell Diagnostics	92
 Stichwortverzeichnis	 95

Informationsquellen

 **ANMERKUNG:** Einige Funktionen oder Datenträger sind möglicherweise optional und werden nicht mit Ihrem Computer geliefert. Einige Funktionen oder Datenträger sind möglicherweise in bestimmten Ländern nicht verfügbar.

 **ANMERKUNG:** Zusätzliche Informationen werden eventuell mit dem Computer geliefert.

Welche Informationen benötigen Sie?

- Ein Diagnoseprogramm für den Computer
- Treiber für den Computer
- Dokumentation zu Ihrem Computer
- Dokumentation zum Gerät
- Notebook-System-Software (NSS)

Hier finden Sie das Gesuchte:

Drivers and Utilities CD (auch bezeichnet als ResourceCD))

ANMERKUNG: Die *Drivers and Utilities CD* ist optional und ist möglicherweise nicht bei allen Computern im Lieferumfang enthalten.

Dokumentation und Treiber, sind bereits auf dem Computer installiert. Sie können die CD dazu verwenden, Treiber neu zu installieren (siehe „Treiber und Dienstprogramme neu installieren“ in Ihrem *Benutzerhandbuch*) oder um Dell Diagnostics auszuführen (siehe „Dell Diagnostics“ auf Seite 92).



Eventuell befinden sich auf Ihrer CD Infodateien, um allerletzte Mitteilungen über technische Änderungen an Ihrem Computer oder erweitertes technisches Referenzmaterial für technisches Personal oder erfahrene Benutzer zu liefern.

ANMERKUNG: Treiber und Dokumentationsaktualisierungen finden Sie unter support.dell.com.

-
- Garantieinformationen
 - Verkaufs- und Lieferbedingungen (nur für die USA)
 - Sicherheitshinweise
 - Zulassungsinformationen
 - Informationen zur Ergonomie
 - Endbenutzer-Lizenzvereinbarung

Dell™ Produktinformationshandbuch

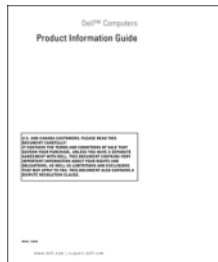

Welche Informationen benötigen Sie?

- Anleitungen zum Entfernen und wieder Einsetzen von Teilen
- Technische Daten
- Anleitungen zum Konfigurieren der Systemeinstellungen
- Fehlerbehebung und Beheben von Störungen

Hier finden Sie das Gesuchte:**Dell Latitude™ Benutzerhandbuch**

Microsoft® Windows® XP Hilfe- und Supportcenter

- 1** Klicken Sie auf **Start**→ **Hilfe und Support**→ **Dell Benutzer- und Systemhandbücher**→ **Systemhandbücher**.
- 2** Klicken Sie auf das Benutzerhandbuch für Ihren Computer.

Das *Benutzerhandbuch* steht auch auf der optionalen *Drivers and Utilities* CD zur Verfügung.

-
- Service-Tag-Nummer und Express-Servicecode
 - Microsoft Windows-Lizenzaufkleber

Service-Tag-Nummer und Microsoft Windows-Lizenz

Die Aufkleber befinden sich an der Seite Ihres Computers.

- Geben Sie die Service-Tag-Nummer auf der Website support.dell.com oder beim Anruf beim Technischen Support an, um den Computer zu identifizieren.
- Geben Sie beim Anruf beim Technischen Support den Express-Servicecode an, um zum geeigneten Ansprechpartner weitergeleitet zu werden.



Welche Informationen benötigen Sie?

- Lösungen – Tipps und Hinweise zum Beheben von Störungen, Artikel von Technikern, Online-Kurse, häufig gestellte Fragen
- Kundenforum – Online-Diskussion mit anderen Dell-Kunden
- Aktualisierungen – Aktualisierungsinformationen für Komponenten, wie Speicher, die Festplatte und das Betriebssystem
- Customer Care (Kundenbetreuung) – Kontaktinformationen, Service-Anfrage und Bestellstatus, Garantie und Reparaturinformationen
- Service and support (Service und Support) – Status von Service-Anfragen und Support-Historie, Service-Kontakt, Online-Diskussionen mit dem technischen Support
- Reference (Referenz) – Computer-Dokumentation, Einzelheiten über die Computerkonfiguration, Produktangaben und Whitepapers
- Downloads – Zertifizierte Treiber, Patches und Software-Aktualisierungen
- Notebook System Software (NSS) – Wenn Sie das Betriebssystem auf Ihrem Computer neu installieren, sollten Sie auch das NSS-Dienstprogramm neu installieren. NSS stellt wichtige Aktualisierungen für Ihr Betriebssystem und den Support für Dell™ 3,5-Zoll-USB-Diskettenlaufwerke, Intel® Pentium® -M-Prozessoren, optische Laufwerke und USB-Geräte bereit. NSS ist für den ordnungsmäßigen Betrieb des Dell-Computers notwendig. Die Software erkennt automatisch Ihren Computertyp und das Betriebssystem und installiert die für Ihre Konfiguration geeigneten Aktualisierungen.
- Software-Erweiterungen und Hinweise zum Beheben von Störungen – Häufig gestellte Fragen (FAQs), aktuelle Themen und Hinweise zum allgemeinen Zustand Ihres Computersystems

Hier finden Sie das Gesuchte:**Dell Support-Website – support.dell.com**

ANMERKUNG: Wählen Sie Ihre Region oder Ihren Geschäftsbereich aus, um die entsprechende Support-Site zu sehen zu bekommen.

So laden Sie Notebook-System-Software herunter:

- 1 Wählen Sie auf der Website support.dell.com Ihre Region oder Ihren Geschäftsbereich und geben Sie Ihre Service-Tag-Nummer ein.
- 2 Wählen Sie **Treiber & Downloads** und klicken Sie auf **Los**.
- 3 Klicken Sie auf den Namen Ihres Betriebssystems und suchen Sie nach dem Stichwort *Notebook-System-Software*.

ANMERKUNG: Die support.dell.com Benutzeroberfläche ist je nach Ihrer Auswahl verschieden.

Dell Supportprogramm

Das Dell Supportprogramm ist ein automatisches Aktualisierungs- und Benachrichtigungssystem, das auf Ihrem Computer installiert ist. Dieses Supportprogramm bietet Zustandserfassungen Ihrer Rechnerumgebung, Software-Aktualisierungen und relevante Informationen zur Selbsthilfe in Echtzeit. Öffnen Sie das Dell Supportprogramm mithilfe des  Symbols in der Taskleiste. Weitere Informationen dazu finden Sie in Ihrem *Benutzerhandbuch*.

Welche Informationen benötigen Sie?

- Anleitungen zum Arbeiten unter Windows XP
- So arbeiten Sie mit Programmen und Dateien
- So können Sie Ihren Desktop individuell gestalten

Hier finden Sie das Gesuchte:

Hilfe- und Supportcenter unter Windows

- 1** Klicken Sie auf **Start** → **Hilfe und Support**.
- 2** Geben Sie ein Wort oder einen Ausdruck ein, das bzw. der Ihr Problem beschreibt, und klicken Sie anschließend auf das Pfeilsymbol.
- 3** Klicken Sie auf das Thema, das Ihr Problem beschreibt.
- 4** Befolgen Sie die Anleitungen auf dem Bildschirm.

Dell QuickSet Hilfe

Zur Anzeige der *Dell QuickSet-Hilfe* klicken Sie mit der rechten Maustaste auf das Symbol  in der Microsoft® Windows® Taskleiste.

Weitere Informationen zu Dell QuickSet finden Sie in Ihrem *Benutzerhandbuch*.

-
- Anleitungen zur Neuinstallation des Betriebssystems

Betriebssystem-CD

ANMERKUNG: Die *Betriebssystem-CD* ist optional und ist möglicherweise nicht im Lieferumfang Ihres Computers enthalten.

Das Betriebssystem ist bereits auf dem Computer installiert. Um das Betriebssystem neu zu installieren, verwenden Sie die *Betriebssystem-CD*. In Ihrem *Benutzerhandbuch* finden Sie weitere Anweisungen.



Verwenden Sie die CD *Drivers and Utilities (Resource-CD)*, um die Treiber für die mit Ihrem Computer gelieferten Geräte neu zu installieren, nachdem Sie das Betriebssystem Ihres Computers neu installiert haben.

Den Aufkleber mit dem Product Key des Betriebssystems finden Sie am Computer.

ANMERKUNG: Die Farbe der CD hängt davon ab, welches Betriebssystem Sie bestellt haben.

Einrichten des Computers

⚠ VORSICHT: Bevor Sie irgendwelche in diesem Abschnitt beschriebene Verfahren ausführen, lesen Sie erst die Sicherheitshinweise im *Produktinformationshandbuch*.

- 1 Das Zubehör auspacken.
- 2 Legen Sie die für das Einrichten des Computers erforderlichen Zubehörteile bereit.
Der Lieferumfang des Zubehörs umfasst ferner die Benutzerdokumentation sowie die Software oder zusätzliche Hardware (z. B. PC Cards, Laufwerke oder Akkus), die Sie bestellt haben.
- 3 Schließen Sie das Netzteil an den Netzteilanschluss am Computer und an die Steckdose an.



- 4 Öffnen Sie den Computerbildschirm und drücken Sie den Netzschalter, um den Computer anzuschalten (siehe „Vorderansicht“ auf Seite 82).

📌 ANMERKUNG: Es wird empfohlen, dass Sie Ihren Computer mindestens einmal anschalten und herunterfahren, bevor Sie Karten installieren oder den Computer mit einem Docking- oder anderen externen Gerät, wie z. B. einem Drucker, verbinden.

Wissenswertes über Ihren Computer

Vorderansicht

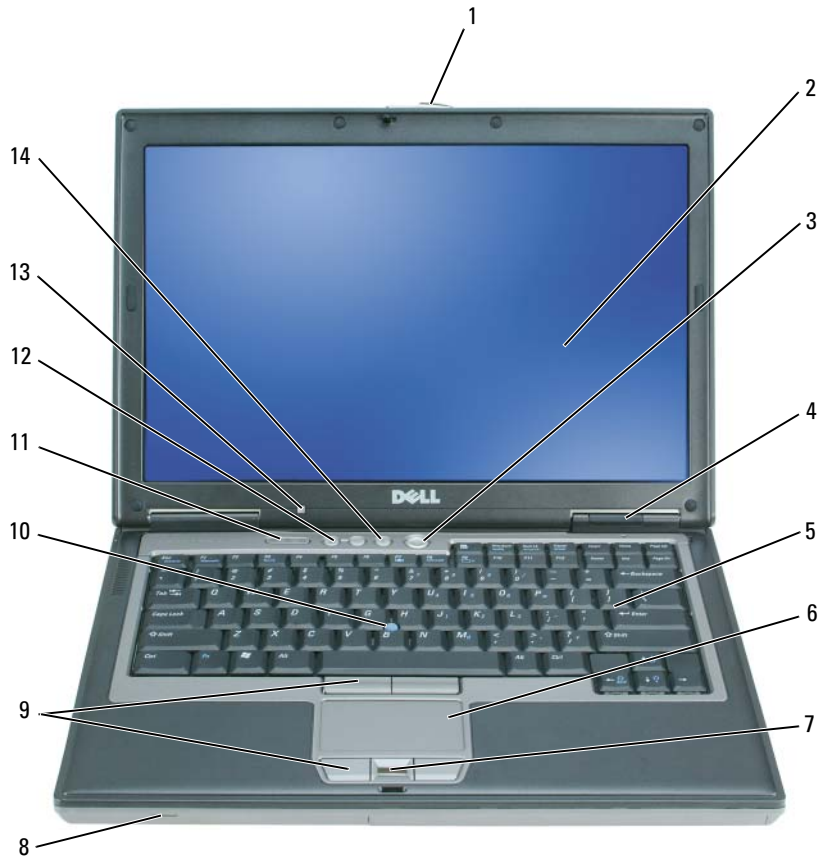

- | | | | | | |
|----|------------------------------------|----|------------------------|----|-----------------------------------|
| 1 | Bildschirmverriegelung | 2 | Bildschirm | 3 | Betriebsschalter |
| 4 | Gerätestatusanzeigen | 5 | Tastatur | 6 | Touchpad |
| 7 | Fingerabdruck-Lesegerät (optional) | 8 | Lautsprecher | 9 | Touchpad/Trackstick-Tasten |
| 10 | Trackstick | 11 | Tastaturstatusanzeigen | 12 | Tasten für die Lautstärkeregelung |
| 13 | Umgebungslichtsensor (ALS) | 14 | Stummtaste | | |

ANMERKUNG: Bei der Lieferung des Computers ist der ALS deaktiviert. Weitere Informationen über den ALS finden Sie in Ihrem *Benutzerhandbuch*.

Linke Seite

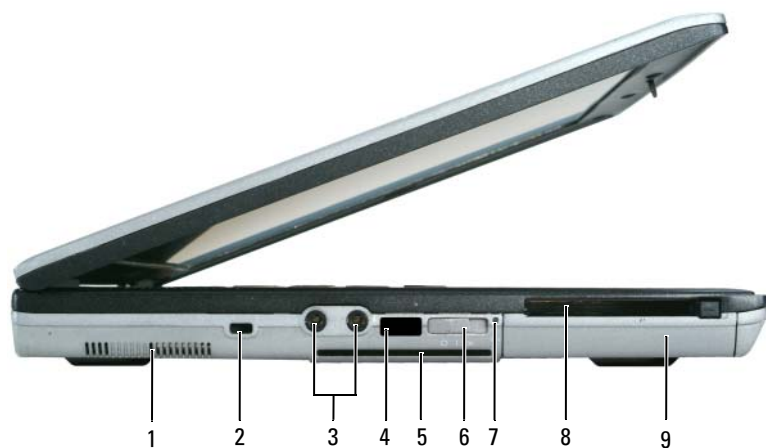

1 Lüftungsschlitze

4 Infrarotsensor

7 Wi-Fi Catcher™ -
Anzeigeleuchte

2 Sicherheitskabeinschub

5 Steckplatz für Smart Card

8 Steckplatz für PC Card oder
ExpressCard

3 Audioanschlüsse (2)

6 Schalter für Wireless

ANMERKUNG: Informationen
über die Funktionen des Schalters
für Wireless finden Sie im Com-
puter-*Benutzerhandbuch*.

9 Festplatte

Rechte Seitenansicht



- 1 Modulschacht 2 Komponentenfreigabevorrichtung 3 USB-Anschlüsse (2)

Rückansicht

⚠ VORSICHT: Achten Sie darauf, die Lüftungsschlitze nicht zu blockieren, schieben Sie keine Gegenstände hinein, und halten Sie die Lüftungsschlitze staubfrei. Bewahren Sie den Computer während des Betriebs nicht in schlecht durchlüfteten Behältnissen wie einer geschlossenen Tragetasche auf. Ohne Luftzirkulation kann der Computer Schaden nehmen oder sogar ein Brand entstehen.

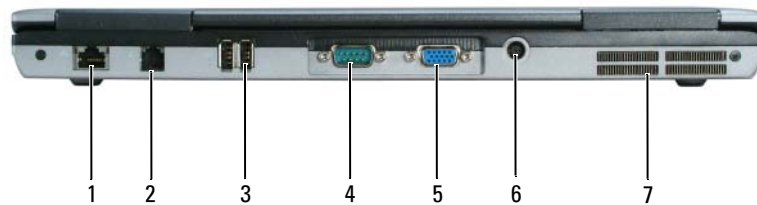

- 1 Netzwerkanschluss (RJ-45) 2 Modemanschluss (RJ-11) 3 USB-Anschlüsse (2)
4 Serieller Anschluss 5 Monitoranschluss 6 Netzteilanschluss
7 Lüftungsschlitze

Unterseite

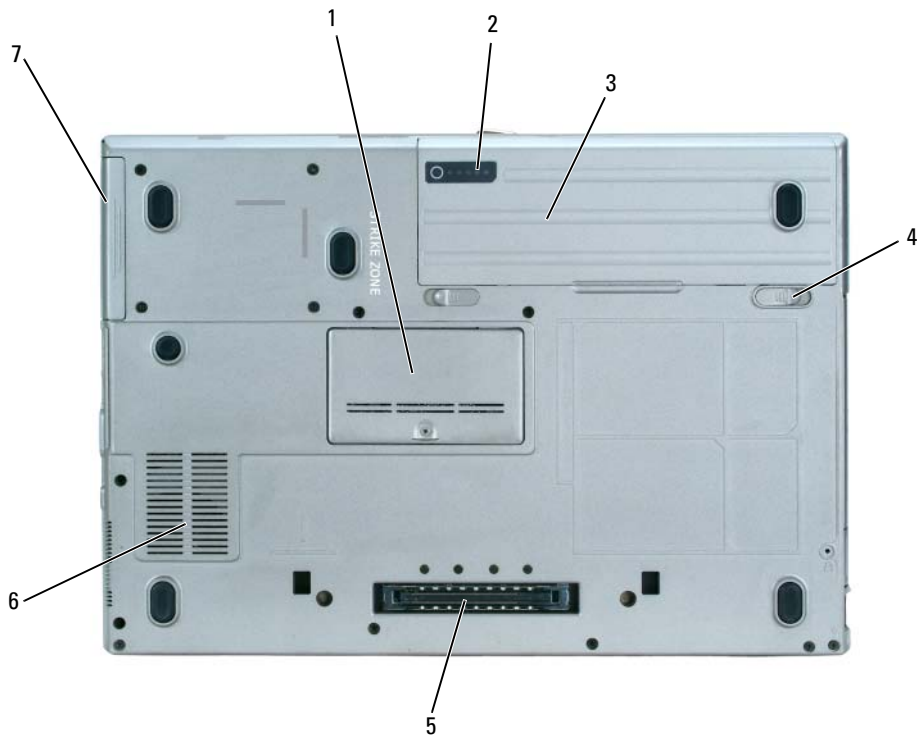

- | | | | | | |
|---|----------------------------|---|-------------------------|---|------------------|
| 1 | Speichermodulabdeckung | 2 | Akku-Ladestandanzeige | 3 | Akku |
| 4 | Akkufach-Freigabehebel (2) | 5 | Docking-Geräteanschluss | 6 | Lüftungsschlitze |
| 7 | Festplatte | | | | |

Verwenden eines Akkus

Akkuleistung

 **ANMERKUNG:** Informationen zur Dell™-Garantie für Ihren Computer finden Sie im *Produktinformationshandbuch* oder auf dem separaten Garantiedokument, das im Lieferumfang des Computers enthalten ist.

Für eine optimale Leistung des Computers und zur Beibehaltung der BIOS-Einstellungen müssen Sie für ihr Notebook von Dell immer den Hauptakku verwenden. Bei Auslieferung ist standardmäßig bereits ein Akku im Akkufach installiert.

 **ANMERKUNG:** Da der Akku beim Kauf des Computers möglicherweise nicht vollständig geladen ist, verwenden Sie ein Netzteil, um Ihren neuen Computer vor der ersten Verwendung an eine Steckdose anzuschließen und den Akku zu laden. Sie erzielen die besten Ergebnisse, wenn Sie den Computer so lange über ein Netzteil betreiben, bis der Akku vollständig geladen ist. Zum Einsehen des Akkuladestands klicken Sie auf **Start** → **Systemsteuerung** → **Energieoptionen** → **Energieanzeige**.

Die Akkubetriebsdauer hängt von den Betriebsbedingungen ab.

 **ANMERKUNG:** Die Betriebsdauer eines Akkus (die Zeit, wie lange eine Akkuladung vorhält) nimmt mit der Zeit ab. Je nachdem, wie oft und unter welchen Bedingungen der Akku verwendet wird, müssen Sie möglicherweise noch vor Ende der Laufzeit Ihres Computers den Akku ersetzen.

Die Betriebsdauer wird unter anderem durch folgende Betriebsbedingungen deutlich reduziert:

- Verwenden von optischen Laufwerken
- Verwenden von Wireless-Kommunikationsgeräten, PC Cards oder USB-Geräten
- Verwenden von sehr hellen Bildschirmeinstellungen, von 3D-Bildschirmschonern oder anderen Programmen, die viel Energie benötigen, z. B. 3D-Spielen
- Den Computer im Maximalleistungsmodus betreiben (siehe „Konfigurieren von Energieverwaltungseinstellungen“ in Ihrem *Benutzerhandbuch*)

 **ANMERKUNG:** Es wird empfohlen, den Computer beim Beschreiben von CDs oder DVDs an das Stromnetz anzuschließen.

Sie können die Akkuladung überprüfen (siehe „Prüfen des Akkuladestands“ auf Seite 87), bevor Sie den Akku in den Computer einsetzen. Sie können die Energieverwaltungsoptionen auch so einstellen, dass Sie benachrichtigt werden, wenn die Akkuladung niedrig ist (siehe „Konfigurieren von Energieverwaltungseinstellungen“ in Ihrem *Benutzerhandbuch*).

 **VORSICHT:** Bei Verwendung eines ungeeigneten Akkus besteht Brand- oder Explosionsgefahr. Ersetzen Sie die Akkus nur mit einem kompatiblen Akku von Dell. Der Akku ist für den Einsatz in Ihrem Dell-Computer vorgesehen. Verwenden Sie keinesfalls den Akku eines anderen Computers für Ihren Computer.

 **VORSICHT:** Entsorgen Sie die Akkus nicht im Hausmüll. Falls ein Akku nicht mehr aufgeladen werden kann, wenden Sie sich bitte an einen Recyclinghof vor Ort oder an eine Umweltorganisation, um Informationen zur Entsorgung von Lithium-Ionen-Akkus zu erhalten. Informationen zur sach- und umweltgerechten Akkuentsorgung finden Sie im entsprechenden Abschnitt im *Produktinformationshandbuch*.

⚠ VORSICHT: Bei unsachgemäßer Verwendung des Akkus besteht Brand- oder Verätzungsgefahr. Sie dürfen den Akku nicht aufstechen, verbrennen, auseinander nehmen oder Temperaturen über 65 °C aussetzen. Bewahren Sie den Akku außerhalb der Reichweite von Kindern auf. Handhaben Sie beschädigte oder auslaufende Akkus mit äußerster Vorsicht. Beschädigte Akkus können auslaufen und Personen- oder Sachschäden verursachen.

Prüfen des Akkuladestands

Die Akkuanzeige von Dell QuickSet, die Energieanzeige von Microsoft Windows, sowie das  - Symbol, die Akku-Ladestandanzeige und die Warnung „Akku niedrig“ informieren über den Ladestand des Akkus.

Dell™ QuickSet Akkuanzeige

Ist Dell QuickSet installiert, drücken Sie <Fn><F3>, um die Akkuanzeige von QuickSet anzuzeigen. In der Akkuanzeige werden Status, Akkuzustand, Ladestand und Ladedauer des Akkus im Computer angezeigt.

Um weitere Informationen über die QuickSet-Anzeige zu erhalten, klicken Sie in der Symbolleiste mit der rechten Maustaste auf das Symbol  und anschließend auf **Help** (Hilfe).

Microsoft® Windows®-Energieanzeige

Die Energie- bzw. Akkuanzeige von Windows zeigt die verbleibende Akkuladung an. Um die Ladung zu überprüfen, doppelklicken Sie auf das entsprechende Symbol  in der Taskleiste.

Wenn der Computer an eine Steckdose angeschlossen ist, wird das Symbol  angezeigt.

Ladestandanzeige

Bevor Sie einen Akku einsetzen, drücken Sie die Taste für den Akkuladestatus, damit die Akkustandsanzeigen aufleuchten. Jede Anzeige repräsentiert etwa 20 Prozent der Gesamtladekapazität des Akkus. Wenn der Akku also beispielsweise noch zu 80 Prozent geladen ist, leuchten vier der fünf Anzeigen auf. Wenn keine der Anzeigen aufleuchtet, ist der Akku vollständig entladen.



1 Akku

2 Akku-Ladestandanzeige

Zustandsanzeige

Die Betriebsdauer des Akkus hängt weitgehend von der Anzahl der Aufladungen ab. Durch Hunderte Auf- und Entladungen verlieren Akkus an Ladekapazität, d. h. der Akkuzustand verschlechtert sich. Um den Akkuzustand zu überprüfen, halten Sie die Statustaste der Akku-Ladestandanzeige mindestens drei Sekunden lang gedrückt. Wenn keine der Anzeigen aufleuchtet, ist der Akku in gutem Zustand, und mehr als 80 Prozent der ursprünglichen Ladekapazität verbleiben. Jede Anzeige stellt eine prozentuelle Verschlechterung dar. Wenn fünf Anzeigen leuchten, verbleiben weniger als 60 Prozent der Ladekapazität. In diesem Fall sollten Sie den Akku ersetzen. Weitere Informationen über die Akkubetriebsdauer finden Sie unter „Angaben“ in Ihrem *Benutzerhandbuch*.

Warnung „Akku niedrig“



HINWEIS: Um Datenverlust oder eine Beschädigung der Daten zu vermeiden, sollten Sie Ihre Arbeit sofort nach einer solchen Warnung speichern. Schließen Sie den Computer dann an eine Netzsteckdose an oder setzen Sie einen zweiten Akku in den Modulschacht ein. Ist der Akku vollständig entladen, wird automatisch der Ruhemodus aktiviert.

Die Warnung Akku niedrig wird ausgegeben, wenn der Akku zu etwa 90 Prozent erschöpft ist. Es wird ein einzelner Signalton ausgegeben, der darauf hinweist, dass nur noch die Mindestbetriebsdauer verbleibt. Während dieser Zeit gibt der Lautsprecher in regelmäßigen Abständen Signaltöne aus. Falls zwei Akkus installiert sind, bedeutet die Warnung „Akku niedrig“, dass die Gesamtkapazität der beiden Akkus zu etwa 90 Prozent erschöpft ist. Der Computer geht in den Ruhemodus über, wenn die Akkuladung ein kritisch niedriges Niveau erreicht hat. Weitere Informationen zur Warnung „Akku niedrig“ finden Sie unter „Konfigurieren von Energieverwaltungseinstellungen“ in Ihrem *Benutzerhandbuch*.

Aufladen des Akkus



ANMERKUNG: Mit Dell™ ExpressCharge™ lädt der Netzadapter einen vollständig entladenen Akku bei ausgeschaltetem Computer zu 80 Prozent in etwa 1 Stunde und zu 100 Prozent in etwa 2 Stunden. Bei eingeschaltetem Computer verlängert sich die Ladezeit entsprechend. Der Akku kann beliebig lange im Computer verbleiben. Ein im Akku integrierter Schaltkreis verhindert das Überladen des Akkus.



ANMERKUNG: Wenn Sie einen 9-Zellen-Akku verwenden möchten, um Dell ExpressCharge durchführen zu können, müssen Sie diesen zusammen mit einem 90-W-Netzteil verwenden.

Wenn der Computer an das Stromnetz angeschlossen oder ein Akku in einen daran angeschlossenen Computer eingesetzt wird, prüft der Computer den Ladezustand und die Temperatur des Akkus. Das Netzteil lädt gegebenenfalls den Akku auf und erhält die Akkuladung.

Falls der Akku durch Betrieb in Ihrem Computer oder aufgrund hoher Umgebungstemperaturen heiß ist, wird der Akku bei Anschluss des Computers an eine Steckdose unter Umständen nicht geladen.

Bei abwechselnd  grün und gelb blinkender Anzeige ist die Akkutemperatur zu hoch, und der Ladevorgang kann nicht erfolgen. Ziehen Sie den Netzstecker aus der Steckdose, und lassen Sie Computer und Akku auf Zimmertemperatur abkühlen. Schließen Sie den Computer anschließend wieder an eine Steckdose an, und setzen Sie den Ladevorgang fort.

Austauschen des Akkus

! **VORSICHT:** Führen Sie die folgenden Schritte aus, bevor Sie fortfahren: Computer ausschalten, Netzkabel aus der Steckdose und dem Computer ziehen, Modem vom Wandanschluss und vom Computer trennen sowie alle externen Kabel vom Computer trennen.

➔ **HINWEIS:** Trennen Sie alle externen Kabel vom Computer, um Beschädigungen an den Anschlüssen zu vermeiden.

! **VORSICHT:** Bei Verwendung eines ungeeigneten Akkus besteht Brand- oder Explosionsgefahr. Ersetzen Sie die Akkus nur mit einem kompatiblen Akku von Dell. Der Akku ist für den Einsatz in Ihrem Dell™-Computer vorgesehen. Setzen Sie keine Akkus aus anderen Computern in Ihren Computer ein.

Weitere Informationen zum Austauschen des Zweitakkus finden Sie gegebenenfalls unter „Modulschacht“ in Ihrem Benutzerhandbuch.

So entfernen Sie den Akku:

- 1 Falls der Computer mit einem Docking-Gerät verbunden ist, trennen Sie die Verbindung. Weitere Anweisungen hierzu finden Sie in der Dokumentation zum Docking-Gerät.
- 2 Stellen Sie sicher, dass der Computer ausgeschaltet ist oder sich im Ruhemodus befindet (siehe „Ruhemodus“ in Ihrem *Benutzerhandbuch*). Schieben Sie die Akkufachfreigabevorrichtungen an der Unterseite des Computers zur Seite bis sie einrasten.
- 3 Nehmen Sie den Akku an der Akkulasche und ziehen Sie ihn waagrecht zur Vorderseite des Computers.
- 4 Heben Sie den Akku aus dem Akkufach heraus.

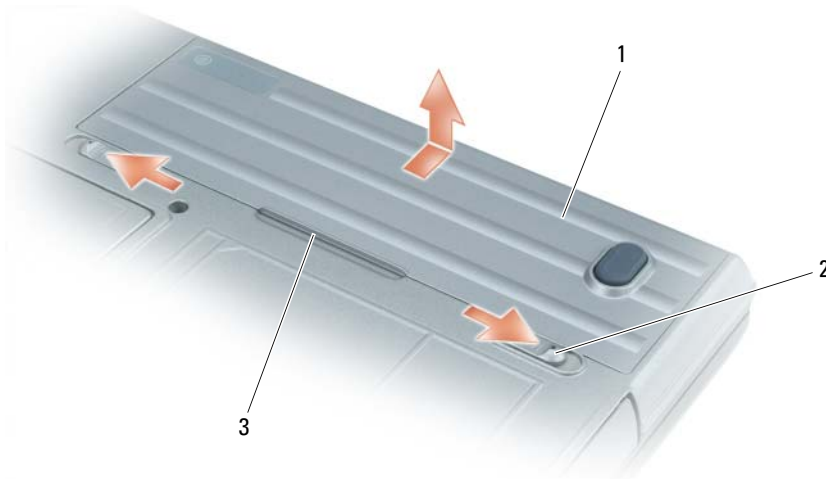

1 Akku 2 Akkufachfreigabevorrichtungen (2) 3 Lasche des Akkus

Um den Akku wieder einzusetzen, gehen Sie in umgekehrter Reihenfolge wie beim Herausnehmen vor.

Lagern eines Akkus

Entfernen Sie den Akku, wenn Sie den Computer für längere Zeit lagern möchten. Akkus entladen sich während einer längeren Lagerzeit. Nach einer längeren Lagerung sollten Sie den Akku vollständig aufladen, bevor Sie ihn verwenden (siehe „Aufladen des Akkus“ auf Seite 88).

Beheben von Störungen

Probleme mit Absturz und Software



VORSICHT: Bevor Sie irgendwelche in diesem Abschnitt beschriebenen Verfahren ausführen, lesen Sie erst die Sicherheitshinweise im *Produktinformationshandbuch*.

Der Computer startet nicht

VERGEWISSEN SIE SICH, DASS DER NETZADAPTER RICHTIG AM COMPUTER UND AN DER STECKDOSE ANGESCHLOSSEN IST.

Der Computer reagiert nicht mehr



HINWEIS: Wenn Sie das Betriebssystem nicht ordnungsgemäß herunterfahren, können Daten verloren gehen.

DEN COMPUTER AUSSCHALTEN – Wenn der Computer nicht mehr reagiert und auch nicht durch Drücken einer Taste auf der Tastatur bzw. Bewegungen der Maus aktiviert werden kann, halten Sie den Netzschalter mindestens acht bis zehn Sekunden lang gedrückt, bis der Computer ausgeschaltet wird. Starten Sie dann Ihren Computer erneut.

Ein Programm reagiert nicht mehr oder stürzt wiederholt ab



ANMERKUNG: Anweisungen für die Installation von Software finden Sie im Allgemeinen in der jeweiligen Dokumentation oder auf einer mitgelieferten Diskette oder CD.

PROGRAMM BEENDEN –

- 1 Drücken Sie gleichzeitig <Strg><Umsch>.
- 2 Klicken Sie auf **Task-Manager**.
- 3 Klicken Sie auf das Programm, das nicht mehr reagiert.
- 4 Klicken Sie auf **End Task** (Task beenden).

SOFTWARE-DOKUMENTATION LESEN – Deinstallieren Sie gegebenenfalls das Programm, und installieren Sie es neu.

Ein Programm ist für ein früheres Microsoft® Windows®-Betriebssystem konzipiert

PROGRAMMKOMPATIBILITÄTS-ASSISTENTEN AUSFÜHREN – Der Programmkompatibilitäts-Assistent konfiguriert ein Programm für Windows XP, sodass es auch in ähnlichen Betriebssystemumgebungen eingesetzt werden kann.

- 1 Klicken Sie auf **Starten** → **Alle Programme** → **Zubehör** → **Programmkompatibilitäts-Assistent** → **Weiter**.
- 2 Befolgen Sie die Anleitungen auf dem Bildschirm.

Ein blauer Bildschirm wird angezeigt

DEN COMPUTER AUSSCHALTEN – Wenn der Computer nicht mehr reagiert und auch nicht durch Drücken einer Taste auf der Tastatur bzw. Bewegen der Maus aktiviert werden kann, halten Sie den Netzschalter mindestens acht bis zehn Sekunden lang gedrückt, bis der Computer ausgeschaltet wird. Starten Sie dann Ihren Computer erneut.

Probleme mit Dell MediaDirect™

WEITERE INFORMATIONEN FINDEN SIE IN DER DELL MEDIADIRECT-HILFE – Klicken Sie für Zugang zu Hilfe auf das Fragezeichen-Symbol ganz unten auf dem Bildschirm Dell MediaDirect.

ZUM ABSPIELEN VON SPIELFILMEN MIT DELL MEDIADIRECT MÜSSEN SIE ÜBER EIN DVD-LAUFWERK UND DEN DELL-DVD-PLAYER VERFÜGEN – Wenn Ihr Computer beim Kauf mit einem DVD-Laufwerk ausgestattet war, sollte dies bereits installiert sein.

PROBLEME MIT DER VIDEOQUALITÄT – Deaktivieren Sie die Option **Use Hardware Acceleration** (Hardware-Beschleunigung verwenden). Diese Funktion nutzt die bei einigen Grafikkarten integrierte besondere Verarbeitungsart aus, den Prozessorbedarf beim Abspielen von DVDs und bestimmten Arten von Videodateien reduzieren zu können.

EINIGE MEDIENDATEIEN KÖNNEN NICHT ABGESPIELT WERDEN – Da Dell MediaDirect Zugriff auf Mediendateien ermöglicht, die sich außerhalb des Windows XP-Betriebssystems befinden, ist der Zugriff auf lizenzierte Inhalte beschränkt. Unter lizenzierten Inhalten versteht man digitale Inhalte, auf die das digitale Rechte-Management (DRM) angewendet wurde. Die Dell MediaDirect-Umgebung ist nicht in der Lage, die DRM-Beschränkungen zu überprüfen, sodass es nicht möglich ist, die lizenzierten Dateien abzuspielen. Lizenzierte Musik- und Videodateien sind mit einem Sperrsymbol gekennzeichnet. Sie können lizenzierte Dateien innerhalb des Windows XP-Betriebssystems aufrufen.

ANPASSEN DER FARBEINSTELLUNGEN FÜR FILME, DIE BESTIMMTE SZENEN ENTHALTEN, DIE ENTWEDER ZU HELL ODER ZU DUNKEL SIND – Klicken Sie auf **EagleVision**, um eine Videoaufbereitungstechnologie zu verwenden, die Videoinhalte erkennt und Farb-, Kontrast- und Sättigungsverhältnisse dynamisch anpasst.



HINWEIS: Sie können die Funktion Dell MediaDirect nicht neu installieren, wenn Sie sich dazu entscheiden, die Festplatte neu zu formatieren. Nehmen Sie zwecks Unterstützung Kontakt mit Dell auf (siehe „Kontaktaufnahme mit Dell“ in Ihrem *Benutzerhandbuch*).

Andere Probleme mit der Software

DIE DOKUMENTATION ZU DEM JEWEILIGEN PROGRAMM LESEN ODER SICH MIT DEM HERSTELLER DER SOFTWARE IN VERBINDUNG SETZEN –

- Stellen Sie sicher, dass das Programm mit dem auf Ihrem Computer installierten Betriebssystem kompatibel ist.
- Stellen Sie sicher, dass Ihr Computer die Mindest-Hardware-Anforderungen erfüllt, die für die Software erforderlich sind. Informationen dazu finden Sie in der Software-Dokumentation.
- Stellen Sie sicher, dass das Programm ordnungsgemäß installiert und konfiguriert wurde.
- Stellen Sie sicher, dass die Gerätetreiber nicht mit dem Programm in Konflikt stehen.
- Deinstallieren Sie gegebenenfalls das Programm und installieren Sie es anschließend erneut.

ERSTELLEN SIE UNVERZÜGLICH EINE SICHERUNGSKOPIE IHRER DATEN.

DIE FESTPLATTE, DAS DISKETTENLAUFWERK BZW. CDs MIT EINEM VIRENSCHUTZPROGRAMM ÜBERPRÜFEN.

SPEICHERN UND SCHLIESSEN SIE ALLE GEÖFFNETEN DATEIEN, BEENDEN SIE ALLE GEÖFFNETEN PROGRAMME UND FAHREN SIE DEN COMPUTER ÜBER DAS MENÜ START HERUNTER.

DEN COMPUTER AUF SPYWARE DURCHSUCHEN – Wenn die Leistung Ihres Computers gering ist, Ihr Computer regelmäßig Popup-Meldungen anzeigt oder Sie Probleme haben, sich mit dem Internet zu verbinden, könnte Ihr Computer von Spyware befallen sein. Benutzen Sie ein Anti-Virus Programm, das einen Anti-Spyware Schutz hat (Ihr Programm braucht möglicherweise eine Aktualisierung), um den Computer zu scannen und die Spyware zu entfernen. Weitere Informationen erhalten Sie auf der Website support.dell.com. Suchen Sie dort nach dem Stichwort *Spyware*.

DELL DIAGNOSTICS AUSFÜHREN – Siehe „Dell Diagnostics“ auf Seite 92. Wenn alle Tests erfolgreich ausgeführt wurden, liegt der Fehler in der Software begründet.

Dell Diagnostics



VORSICHT: Bevor Sie irgendwelche in diesem Abschnitt beschriebene Verfahren ausführen, lesen Sie erst die Sicherheitshinweise im *Produktinformationshandbuch*.

Wann wird das Programm Dell Diagnostics eingesetzt?

Wenn Probleme mit dem Computer auftreten, führen Sie die unter „Probleme mit Absturz und Software“ auf Seite 90 aufgeführten Maßnahmen durch und führen Sie Dell Diagnostics aus, bevor Sie von Dell technische Unterstützung anfordern.

Wir empfehlen Ihnen, diese Anweisungen vor Beginn der Arbeiten auszudrucken.



HINWEIS: Dell Diagnostics kann nur auf Dell™ Computern ausgeführt werden.



ANMERKUNG: Die *Drivers and Utilities* CD ist optional und ist möglicherweise nicht bei allen Computern im Lieferumfang enthalten.

Starten Sie das Programm Dell Diagnostics entweder über Ihr Festplattenlaufwerk oder über die *Drivers and Utilities* CD (diese wird auch als *ResourceCD* bezeichnet).

Dell Diagnostics von Ihrer Festplatte starten

Dell Diagnostics befindet sich auf der Festplatte auf einer verborgenen Partition.



ANMERKUNG: Wenn auf dem Bildschirm nichts angezeigt werden kann, wenden Sie sich an Dell. (siehe „Kontaktaufnahme mit Dell“ in Ihrem *Benutzer handbuch*).

- 1 Fahren Sie den Computer herunter.
- 2 Falls der Computer mit einem Docking-Gerät verbunden ist, trennen Sie die Verbindung. Weitere Anweisungen hierzu finden Sie in der Dokumentation zum Docking-Gerät.
- 3 Schließen Sie den Computer an eine Steckdose an.
- 4 Diagnostics kann auf zwei Weisen aufgerufen werden:
 - Schalten Sie den Computer ein. Wenn das DELL™-Logo angezeigt wird, drücken Sie sofort <F12>. Wählen Sie Diagnostics vom Startmenü und drücken Sie <Eingabe>.



ANMERKUNG: Falls Sie zu lange gewartet haben, und das Betriebssystem-Logo angezeigt wird, warten Sie noch, bis der Microsoft® Windows®-Desktop angezeigt wird. Fahren Sie danach den Computer herunter und starten Sie ihn erneut.

- Halten Sie die <Fn>-Taste gedrückt, während Sie den Computer starten.

 **ANMERKUNG:** Wenn eine Meldung angezeigt wird, dass keine Partition für ein Diagnose-Dienstprogramm gefunden wurde, führen Sie Dell Diagnostics von der optionalen *Drivers and Utilities* CD aus.

Der Computer führt die Überprüfung vor dem Systemstart durch, d. h. eine Reihe von Tests der Platine, Tastatur, Festplatte und dem Bildschirm.

- Beantworten Sie alle Fragen, die während der Überprüfung angezeigt werden.
- Wird bei einer Komponente eine Fehlfunktion festgestellt, unterbricht der Computer die Überprüfung und gibt einen Signalton aus. Um die Überprüfung zu unterbrechen und den Computer neu zu starten, drücken Sie <Esc>. Um mit dem nächsten Test fortzufahren, drücken Sie auf <Y>. Um die Komponente, bei der eine Fehlfunktion aufgetreten ist, erneut zu testen, drücken Sie auf <R>.
- Falls Fehler während des Systemtests vor Hochfahren des Computers erkannt werden, notieren Sie sich den/die Fehlercode(s) und nehmen Sie Kontakt mit Dell auf (siehe „Kontaktaufnahme mit Dell“ in Ihrem *Benutzerhandbuch*).

Wenn der Systemtest vor Hochfahren des Computers erfolgreich abgeschlossen wird, erhalten Sie die Meldung `Booting Dell Diagnostic Utility Partition. Press any key to continue.` (Die Partition des Dienstprogramms „Dell Diagnostics“ wird gestartet. Drücken Sie eine beliebige Taste, um fortzufahren.)

- 5 Drücken Sie eine beliebige Taste, um Dell Diagnostics von der Diagnostics-Dienstprogrammpartition auf der Festplatte zu starten.

Starten von Dell Diagnostics von der Drivers and Utilities CD

- 1 Legen Sie die *Drivers and Utilities* CD ein.
- 2 Fahren Sie den Computer herunter und starten Sie ihn erneut.
Wenn das Dell-Logo angezeigt wird, drücken Sie sofort <F12>.

Wenn Sie zu lange warten und das Windows-Logo eingeblendet wird, warten Sie, bis der Windows-Desktop angezeigt wird. Fahren Sie danach den Computer herunter und starten Sie ihn erneut.

 **ANMERKUNG:** Durch die nächsten Schritte wird die Startreihenfolge einmalig geändert. Bei dem nächsten Systemstart startet der Computer entsprechend den im System-Setup-Programm angegebenen Geräten.

- 3 Markieren Sie in der Liste der Startgeräte **CD/DVD/CD-RW Drive** (CD/DVD/CD-RW-Laufwerk) und drücken Sie auf <Eingabe>.
- 4 Wählen Sie aus dem Menü die Option **Von CD-ROM starten** und drücken Sie <Eingabe>.
- 5 Geben Sie 1 ein, um das -Menü aufzurufen und drücken Sie zum Fortsetzen <Eingabe>.
- 6 Wählen Sie **Run the 32 Bit Dell Diagnostics** (32-Bit-Dell Diagnostics ausführen) aus der Nummernliste. Wählen Sie die für Ihren Computer zutreffende Version aus, wenn mehrere Versionen aufgelistet werden.
- 7 Wenn das **Hauptmenü** des Programms Dell Diagnostics erscheint, wählen Sie den gewünschten Test aus.

Hauptmenü des Programms Dell Diagnostics

- 1 Klicken Sie nach dem Laden von Dell Diagnostics und nachdem das **Hauptmenü** angezeigt wird auf die Schaltfläche für die von Ihnen gewünschte Option.

Option	Funktion
Express Test (Schnelltest)	Es wird ein Schnelltest der Geräte durchgeführt. Dieser Test dauert normalerweise 10 bis 20 Minuten und erfordert keine Benutzereingaben. Führen Sie den Express Test (Schnelltest) zuerst aus, um die Möglichkeit zum schnellen Auffinden des Problems zu erhöhen.
Extended Test (Erweiterter Test)	Es wird ein ausführlicher Test der Geräte durchgeführt. Dieser Test nimmt normalerweise mindestens eine Stunde in Anspruch. Dabei muss der Benutzer in regelmäßigen Abständen Informationen eingeben.
Custom Test (Benutzerdefinierter Test)	Es wird ein bestimmtes Gerät geprüft. Die auszuführenden Tests können vom Benutzer angepasst werden.
Symptom Tree (Problemübersicht)	Listet die am häufigsten vorkommenden Symptome auf und lässt zu, dass Sie einen Test wählen, der auf dem Symptom der vorliegenden Störung basiert.

- 2 Wenn beim Test eine Störung gefunden wird, wird eine Meldung mit dem Fehlercode und eine Beschreibung der Störung angezeigt. Notieren Sie den Fehlercode und die Problembeschreibung und folgen Sie den Anweisungen auf dem Bildschirm.

Falls Sie diesen Fehlerzustand nicht beheben können, nehmen Sie Kontakt mit Dell auf (siehe „Kontaktaufnahme mit Dell“ in Ihrem *Benutzerhandbuch*).



ANMERKUNG: Die Service-Tag-Nummer des Computers finden Sie im oberen Bereich der einzelnen Testanzeigen. Wenn Sie bei Dell anrufen, fragt Sie der Technische Support nach der Service-Tag-Nummer.

- 3 Klicken Sie beim Ausführen eines Tests vom **benutzerdefinierten Test** oder von der Option **Symptom Tree** (Symptomstruktur) her auf das in der folgenden Tabelle beschriebene zutreffende Register, um weitere Informationen zu erhalten.

Registerkarte	Funktion
Results (Ergebnisse)	Es werden die Testergebnisse und möglicherweise gefundene Probleme angezeigt.
Errors (Fehler)	Es werden die gefundenen Fehler, die Fehlercodes und eine Beschreibung des Problems angezeigt.
Help (Hilfe)	Beschreibt den Test und verweist auf mögliche Voraussetzungen für die Durchführung des Tests.
Configuration (Konfiguration)	Die Hardware-Konfiguration der ausgewählten Geräte wird angezeigt. Das Programm Dell Diagnostics sammelt über das System-Setup-Programm, den Speicher und verschiedene interne Tests Konfigurationsinformationen für alle Geräte. Diese Informationen werden in der Geräteliste auf der linken Seite des Bildschirms angezeigt. In der Geräteliste werden möglicherweise nicht die Namen aller Geräte angezeigt, die im Computer installiert oder daran angeschlossen sind.
Parameters (Parameter)	Der Test kann durch Änderungen an den Einstellungen an Ihre Bedürfnisse angepasst werden.

- 4 Nachdem die Tests abgeschlossen sind, wenn Sie „Dell Diagnostics“ von der *Drivers and Utilities* CD ausführen, entfernen Sie die CD.
- 5 Wenn die Tests abgeschlossen sind, schließen Sie den Testbildschirm und kehren Sie zum **Hauptmenü** zurück. Schließen Sie zum Beenden von „Dell Diagnostics“ und zum Neustart des Computers den Bildschirm **Hauptmenü**.

Stichwortverzeichnis

A

Akku

- Aufladen, 88
- Energieanzeige, 87
- Entfernen, 89
- Ladestandanzeige, 87
- lagern, 90
- Leistung, 86
- Zustandsanzeige, 88

Assistenten

- Programmkompatibilitäts-Assistent, 90

Aufkleber

- Microsoft Windows, 78
- Service-Tag-Nummer, 78

B

Beheben von Störungen

- Dell Diagnostics, 92

Benutzerhandbuch, 78

Betriebssystem

- CD, 80
- Installationshandbuch, 80

Betriebssystem-CD, 80

C

CD

- Betriebssystem, 80

Computer

- stark verlangsamte
Computerverarbeitungsleistung, 92
- stürzt ab, 90-91

Computer reagiert nicht mehr, 90

D

Dell

- Support-Website, 79

Dell Diagnostics, 92

Dell Diagnostics von Ihrer Festplatte starten, 92

Dell MediaDirect

- Probleme, 91

Diagnose

- Dell, 92
- Drivers and Utilities CD, 77

Dokumentation

- Benutzerhandbuch, 78
- Gerät, 77
- Online, 79
- ResourceCD, 77

Drivers and Utilities CD, 77

G

Garantie, 77

H

Hardware

- Dell Diagnostics, 92

I

Informationen finden - Dokumentation, 77

M

Microsoft Windows- Aufkleber, 78

N

neu installieren

- Drivers and Utilities CD, 77
- ResourceCD, 77

P

Probleme

- Absturz, 90
- blauer Bildschirm, 91
- Computer reagiert nicht
mehr, 90
- Computer startet nicht, 90
- Computer stürzt ab, 90-91
- Dell Diagnostics, 92
- Dell MediaDirect, 91

- Programm reagiert nicht mehr, 90
- Programm stürzt ab, 90
- Programme und Windows-Kompatibilität, 90
- Software, 90-91
- Spyware, 92
- stark verlangsamte Computerverarbeitungsleistung, 92

Q

- QuickSet Hilfe, 80

R

- ResourceCD
 - Dell Diagnostics, 92

S

- Service-Tag-Nummer, 78
- Sicherheitshinweise, 77
- Software
 - Probleme, 90-91
- Spyware, 92
- Starten von Dell Diagnostics
 - von der Drivers and Utilities CD, 93
- Systemansicht
 - linke Seite, 83
 - Rückansicht, 84
 - Unterseite, 85
 - vorn, 82

- Systemansichten
 - rechte Seite, 84
 - Unterseite, 85

T

- Treiber
 - ResourceCD, 77

W

- Windows XP
 - Programmkompatibilitäts-Assistent, 90

Dell™ Latitude™ D620

Guida di consultazione rapida

N.B., Avvisi e Attenzione



N.B. Un N.B. indica informazioni importanti che contribuiscono a migliorare l'utilizzo del computer.



AVVISO: Un AVVISO indica un danno potenziale all'hardware o perdita di dati e spiega come evitare il problema.



ATTENZIONE: Un messaggio di **ATTENZIONE** indica un rischio di danni materiali, lesioni personali o morte.

Abbreviazioni ed acronimi

Per un elenco completo delle abbreviazioni e degli acronimi, consultare la *Guida dell'utente* (a seconda del sistema operativo, fare doppio clic sull'icona **Guida dell'utente** nel desktop o fare clic su **Start**→ **Guida in linea e supporto tecnico**→ **Guide dell'utente e di sistema**).

Se è stato acquistato un computer Dell™ Serie n, gli eventuali riferimenti presenti in questo documento ai sistemi operativi Microsoft® Windows® non sono validi.



N.B. Alcune funzioni potrebbero non essere disponibili per alcuni computer o in alcuni Paesi.

Le informazioni contenute in questo documento sono soggette a modifica senza preavviso.

© 2006 Dell Inc. Tutti i diritti riservati.

È severamente vietata la riproduzione, con qualsiasi strumento, senza l'autorizzazione scritta di Dell Inc.

Marchi commerciali utilizzati in questo testo: *Dell*, il logo *DELL*, *Wi-Fi Catcher*, *ExpressCharge*, *Dell MediaDirect* e *Latitude* sono marchi commerciali di Dell Inc.; *Intel* e *Pentium* sono marchi depositati di Intel Corporation; *Microsoft* e *Windows* sono marchi depositati di Microsoft Corporation.

Altri marchi e nomi commerciali possono essere utilizzati in questo documento sia in riferimento alle aziende che rivendicano il marchio e i nomi che ai prodotti stessi. Dell Inc. nega qualsiasi partecipazione di proprietà relativa a marchi e nomi commerciali diversi da quelli di sua proprietà.

Sommario

Ricerca di informazioni	101
Installazione del computer	105
Informazioni sul computer	106
Vista anteriore	106
Vista laterale sinistra	107
Vista laterale destra	108
Vista posteriore	108
Vista inferiore	109
Uso della batteria	110
Rendimento della batteria	110
Controllo del livello di carica della batteria.	111
Ricarica della batteria	112
Sostituzione della batteria	113
Conservazione della batteria	114
Risoluzione dei problemi	114
Blocchi e problemi relativi al software	114
Il computer non si avvia	114
Il computer smette di rispondere	114
Un programma smette di rispondere si blocca ripetutamente.	114
Un programma è progettato per una versione precedente del sistema operativo Microsoft® Windows®	114
Appare una schermata blu	115
Problemi relativi a Dell MediaDirect™	115
Altri problemi relativi al software.	115
Dell Diagnostics.	116
Indice analitico	119

Ricerca di informazioni

 **N.B.** Alcune funzioni o applicazioni multimediali possono essere opzionali e non spediti con il computer. Alcune funzioni o applicazioni multimediali potrebbero non essere disponibili in alcuni Paesi.

 **N.B.** Informazioni supplementari potrebbero essere fornite assieme al computer.

Cosa si ricerca?

- Un programma diagnostico per il computer
- Driver per il computer
- Documentazione del computer
- Documentazione delle periferiche
- Notebook System Software (NSS)

Si trova qui

CD Drivers and Utilities (noto anche come ResourceCD)

N.B. Il CD *Drivers and Utilities* è opzionale e potrebbe non essere spedito col computer.

La documentazione dell'utente e i driver sono preinstallati sul computer. È possibile utilizzare il CD per reinstallare i driver (consultare "Reinstallazione di driver e utilità" nella *Guida dell'utente*) o per eseguire il programma Dell Diagnostics (consultare "Dell Diagnostics" a pagina 116).



I file Leggimi possono essere inclusi nel CD per fornire aggiornamenti

dell'ultimo minuto sulle modifiche tecniche al computer o a materiale di riferimento tecnico avanzato per tecnici o utenti esperti.

N.B. Aggiornamenti sui driver e sulla documentazione sono disponibili all'indirizzo support.dell.com.

-
- Informazioni sulla garanzia
 - Termini e condizioni (solo per gli Stati Uniti)
 - Istruzioni di sicurezza
 - Avvisi normativi
 - Informazioni sull'ergonomia
 - Contratto di licenza Microsoft con l'utente finale

Guida alle informazioni sul prodotto Dell™

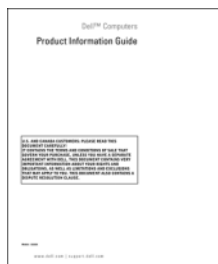

Cosa si ricerca?

- Come rimuovere e sostituire componenti
- Specifiche
- Come configurare le impostazioni del sistema
- Come individuare e risolvere i problemi

Si trova qui**Guida dell'utente di Dell Latitude™**

Guida in linea e supporto tecnico di Microsoft® Windows® XP

- 1 Fare clic su **Start**→ **Guida in linea e supporto tecnico**→ **Guide dell'utente e di sistema**→ **Guide dell'utente**.

- 2 Fare clic sulla Guida dell'utente per il computer.

La *Guida dell'utente* è anche disponibile nel CD opzionale *Drivers and Utilities*.

-
- Numero di servizio e Codice del servizio espresso
 - Etichetta di licenza di Microsoft Windows

Numero di servizio e licenza di Microsoft Windows

Queste etichette si trovano sul computer.

- Usare il Numero di servizio per identificare il computer quando si utilizza support.dell.com o rivolgersi al supporto tecnico.
- Immettere il Codice del servizio espresso per smistare la telefonata quando ci si rivolge al supporto tecnico.



Cosa si ricerca?

- Soluzioni — suggerimenti per la risoluzione dei problemi, articoli di tecnici, corsi in linea, domande frequenti
- Forum clienti — discussione in linea con altri clienti Dell
- Aggiornamenti — informazioni di aggiornamento per componenti quali memoria, disco rigido e sistema operativo
- Servizio clienti — recapiti, sullo stato dell'ordine e della richiesta di servizio, sulla garanzia e sulle riparazioni
- Servizio e supporto — stato della richiesta di servizio, contratto di assistenza, discussioni in linea con il supporto tecnico
- Riferimenti — documentazione per il computer, dettagli sulla configurazione del computer, specifiche dei prodotti e documenti relativi
- Download — aggiornamenti dei driver, patch e software certificati
- Notebook System Software (NSS) — Se si reinstalla il sistema operativo del computer, è necessario reinstallare anche l'utilità NSS. NSS fornisce aggiornamenti importanti per il sistema operativo ed il supporto per unità disco floppy USB da 3,5 pollici Dell™, processori Intel® Pentium® M, unità ottiche e periferiche USB. L'utilità NSS è necessaria per il corretto funzionamento del computer Dell. Il software rileva automaticamente il computer e il sistema operativo e installa gli aggiornamenti adeguati alla propria configurazione.
- Aggiornamenti del software ad una versione superiore e suggerimenti per la risoluzione dei problemi — Domande frequenti, argomenti importanti e condizioni generali dell'ambiente di elaborazione

Si trova qui

Sito Web del supporto tecnico della Dell — support.dell.com

N.B. Selezionare il Paese o il settore commerciale per visualizzare il sito del supporto corretto.

Per scaricare Notebook System Software:

- 1** Visitare support.dell.com, selezionare il Paese o il settore commerciale, e immettere il Numero di servizio.
- 2** Selezionare **Drivers & Downloads** e fare clic su **Go (Vai)**.
- 3** Fare clic sul sistema operativo e ricercare la parola chiave *Notebook System Software*.

N.B. L'interfaccia dell'utente support.dell.com potrebbe variare in base alle selezioni.

Utilità Dell Support

L'utilità Dell Support è un sistema automatizzato di aggiornamento e notifica installato sul computer. Questo supporto fornisce scansioni in tempo reale sulle condizioni dell'ambiente di elaborazione, sugli aggiornamenti del software e su informazioni pertinenti di supporto autonomo. Accedere all'utilità Dell Support dall'icona  nella barra delle applicazioni. Per ulteriori informazioni, consultare la *Guida dell'utente* in dotazione.

Cosa si ricerca?

- Come usare Windows XP
- Come lavorare con programmi e file
- Come personalizzare il desktop

Si trova qui

Guida in linea e supporto tecnico di Windows

- 1** Fare clic su **Start** → **Guida in linea e supporto tecnico**.
- 2** Digitare una parola o una frase che descriva il problema e fare clic sull'icona della freccia.
- 3** Fare clic sull'argomento che descrive il problema.
- 4** Seguire le istruzioni visualizzate.

Help (Guida) di Dell QuickSet

Per visualizzare la *Dell QuickSet Help* (Guida di Dell QuickSet), fare clic col pulsante destro del mouse sull'icona  nella barra delle applicazioni di Microsoft® Windows®. Per maggiori informazioni su Dell QuickSet, consultare la *Guida dell'utente*.

-
- Come reinstallare il sistema operativo

CD Operating System

N.B. Il CD *Operating System* può essere opzionale e potrebbe non essere spedito col computer.

Il sistema operativo è già installato nel computer. Utilizzare il CD *Operating System* per reinstallare il sistema operativo. Consultare il *Guida dell'utente* per istruzioni.



Dopo aver reinstallato il sistema operativo, utilizzare il CD *Drivers and Utilities (ResourceCD)* per reinstallare i driver per le periferiche fornite assieme al computer.

L'etichetta della product key del sistema operativo è ubicata sul computer.

N.B. Il colore del CD varia in base al sistema operativo ordinato.

Installazione del computer

⚠ ATTENZIONE: Prima di eseguire le procedure descritte in questa sezione, seguire le istruzioni di sicurezza nella *Guida alle informazioni sul prodotto*.

- 1 Disimballare la scatola degli accessori.
- 2 Mettere da parte il contenuto della scatola degli accessori, che sarà necessario per completare l'installazione del computer.
La scatola degli accessori contiene anche la documentazione per l'utente ed eventuali software o hardware aggiuntivi (quali ad esempio schede PC, unità o batterie) ordinati.
- 3 Collegare l'adattatore c.a. al relativo connettore sul computer e alla presa elettrica.



- 4 Aprire lo schermo del computer e premere il pulsante di alimentazione per accendere il computer (consultare "Vista anteriore" a pagina 106).

✍ N.B. È consigliabile accendere il computer ed arrestare il sistema almeno una volta prima di installare eventuali schede o collegare il computer ad una periferica di alloggiamento, oppure ad un'altra periferica esterna, quale una stampante.

Informazioni sul computer

Vista anteriore

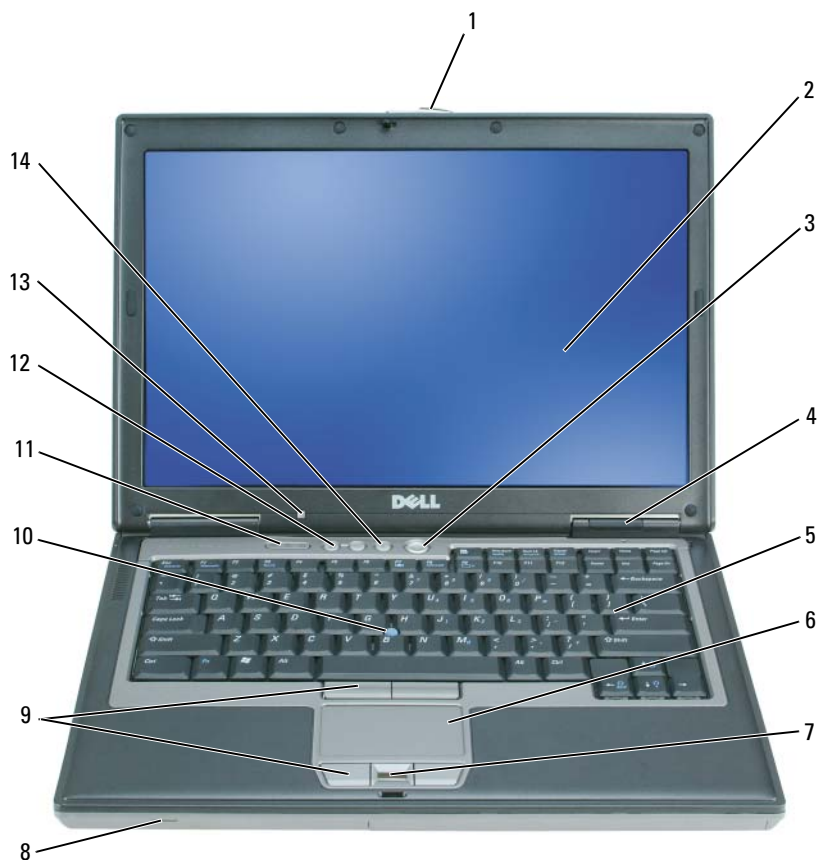

- | | | | | | |
|----|--|----|---------------------------------------|----|-----------------------------------|
| 1 | dispositivo di chiusura dello schermo | 2 | schermo | 3 | pulsante di alimentazione |
| 4 | indicatori di stato della periferica | 5 | tastiera | 6 | touchpad |
| 7 | lettore di impronte digitali (opzionale) | 8 | altoparlante | 9 | pulsanti del touchpad/track stick |
| 10 | track stick | 11 | indicatori di stato della tastiera | 12 | pulsanti del Controllo volume |
| 13 | sensore di luminosità ambientale (ALS) | 14 | pulsante di disattivazione del volume | | |
- N.B.** L'ALS viene disattivato quando si riceve il computer. Per maggiori informazioni sull'ALS, consultare la *Guida dell'utente* del computer.

Vista laterale sinistra

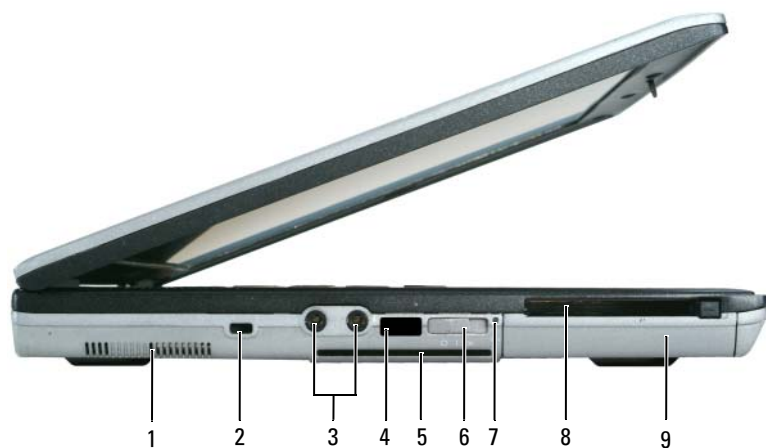

- | | | | | | |
|---|---------------------------|---|----------------------------------|---|---|
| 1 | prese d'aria | 2 | slot per cavo di sicurezza | 3 | connettori audio (2) |
| 4 | sensore a infrarossi | 5 | slot per schede smart | 6 | interruttore della modalità senza fili
N.B. Per informazioni sulle funzioni dell'interruttore della modalità senza fili, consultare la <i>Guida dell'utente</i> del computer. |
| 7 | indicatore Wi-Fi Catcher™ | 8 | slot per scheda PC o ExpressCard | 9 | disco rigido |

Vista laterale destra



- 1 alloggiamento per supporti multimediali 2 chiusura a scatto della periferica 3 connettori USB (2)

Vista posteriore

⚠ ATTENZIONE: Non ostruire le prese d'aria, non introdurre oggetti ed evitare l'accumulo di polvere. Non riporre il computer in un ambiente con insufficiente aerazione, ad esempio una valigetta chiusa, durante il funzionamento, in quanto ciò potrebbe provocare incendi o il danneggiamento del computer.

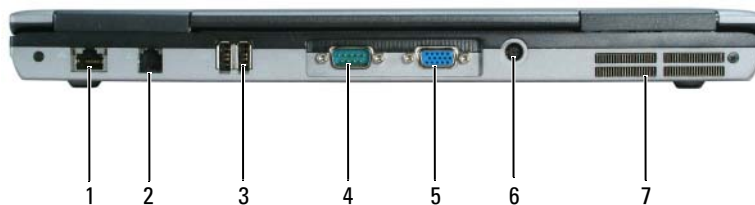

- 1 connettore di rete (RJ-45) 2 connettore del modem (RJ-11) 3 connettori USB (2)
4 connettore seriale 5 connettore video 6 connettore dell'adattatore c.a.
7 prese d'aria

Vista inferiore

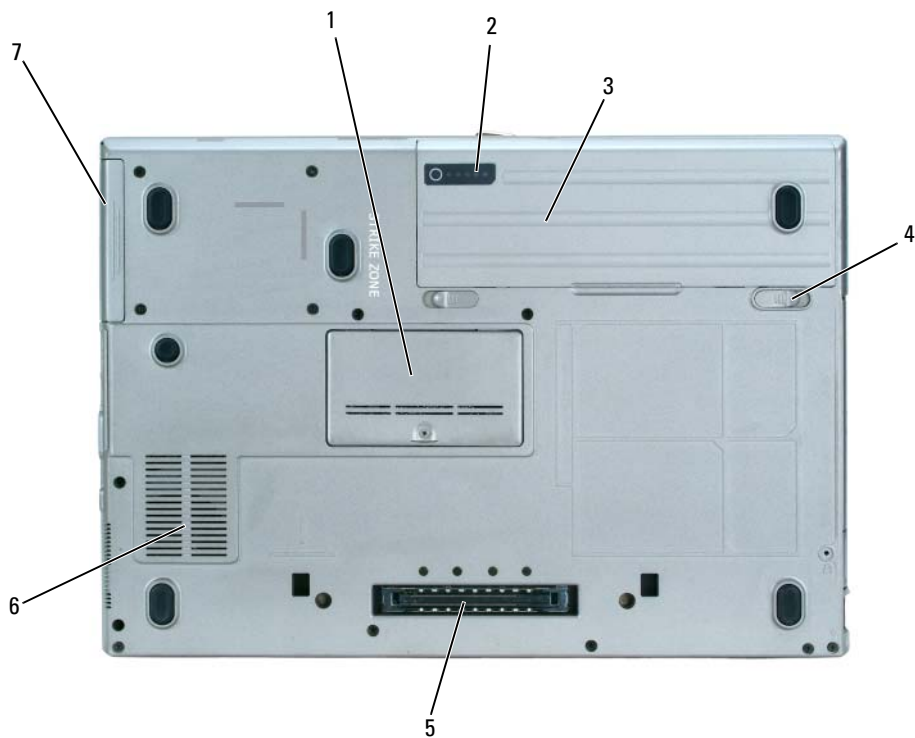

- | | | | | | |
|---|---|---|---|---|--------------|
| 1 | coperchio dei moduli di memoria | 2 | indicatore del livello di carica della batteria | 3 | batteria |
| 4 | chiusure a scatto dell'alloggiamento della batteria (2) | 5 | connettore della periferica di alloggiamento | 6 | prese d'aria |
| 7 | disco rigido | | | | |

Uso della batteria

Rendimento della batteria

 **N.B.** Per informazioni relative alla garanzia Dell™ per il proprio computer, consultare la *Guida alle informazioni sul prodotto* o il documento cartaceo della garanzia separato spedito con il computer.

Per ottenere prestazioni ottimali dal computer e per mantenere le impostazioni BIOS, utilizzare il computer portatile Dell sempre con la batteria principale installata. Come dotazione standard viene fornita una batteria nell'apposito alloggiamento.

 **N.B.** Poiché la batteria può non essere completamente carica, usare l'adattatore c.a. per collegare il nuovo computer a una presa elettrica la prima volta che si usa. Per migliori risultati, usare il computer con l'adattatore c.a. finché la batteria non è completamente carica. Per visualizzare lo stato del livello di carica della batteria, fare clic su **Start** → **Pannello di controllo** → **Opzioni risparmio energia** → **Misuratore alimentazione**.

L'autonomia della batteria varia a seconda delle condizioni di funzionamento.

 **N.B.** L'autonomia della batteria (il tempo in cui la batteria si mantiene carica) diminuisce con il passare del tempo. A seconda della frequenza di utilizzo della batteria e delle condizioni in cui viene utilizzata, può essere necessario acquistare una nuova batteria nel corso della durata del computer.

L'autonomia si riduce notevolmente quando si eseguono, tra l'altro, le seguenti operazioni:

- Uso delle unità ottiche
- Uso di dispositivi di comunicazione senza fili, schede PC o periferiche USB
- Uso di impostazioni di valori elevati di luminosità dello schermo, screen saver con grafica 3D o altri programmi che usano intensivamente le risorse del computer quali i giochi 3D
- Esecuzione del computer in modalità Maximum Performance (Prestazioni massime) (consultare "Configurazione delle impostazioni della gestione del risparmio di energia" nella *Guida dell'utente*)

 **N.B.** Si consiglia di collegare il computer a una presa elettrica quando si eseguono operazioni di scrittura su CD o DVD.

È possibile controllare il livello di carica della batteria (consultare "Controllo del livello di carica della batteria" a pagina 111) prima di inserire la batteria nel computer. È possibile anche impostare le opzioni di gestione del risparmio di energia in modo da avvisare l'utente quando il livello di carica della batteria è basso (consultare "Configurazione delle impostazioni della gestione del risparmio di energia" nella *Guida dell'utente*).

 **ATTENZIONE:** L'uso di un tipo di batteria incompatibile potrebbe provocare incendi o esplosioni. Sostituire la batteria esclusivamente con una compatibile acquistata da Dell. La batteria è realizzata per funzionare con il computer Dell. Non utilizzare una batteria proveniente da altri computer.

 **ATTENZIONE:** Non smaltire le batterie insieme ai rifiuti domestici. Quando la batteria non è più in grado di mantenere il livello di carica, contattare l'autorità locale preposta allo smaltimento dei rifiuti o l'ente per la protezione dell'ambiente per ottenere suggerimenti su come smaltire la batteria agli ioni di litio. Consultare "Smaltimento della batteria" nella *Guida alle informazioni sul prodotto*.

 **ATTENZIONE:** L'uso improprio della batteria potrebbe provocare incendi o ustioni da sostanze chimiche. Non perforare, incenerire o disassemblare la batteria, né esporla a temperature superiori a 65 °C. Tenere la batteria lontano dalla portata dei bambini. Maneggiare con molta attenzione una batteria danneggiata o dalla quale si è verificata una perdita. Nelle batterie danneggiate può verificarsi una perdita di elettroliti con conseguenti possibili lesioni personali o danni all'apparecchiatura.

Controllo del livello di carica della batteria

Il Battery Meter (Misuratore alimentazione) di Dell QuickSet, la finestra e l'icona  Power Meter (Misuratore alimentazione) di Microsoft Windows, l'indicatore del livello di carica della batteria e l'avviso di batteria scarica, forniscono informazioni relative al livello di carica della batteria.

Battery Meter (Misuratore alimentazione) di Dell™ QuickSet

Se Dell QuickSet è installato, premere <Fn><F3> per visualizzare il Battery Meter (Misuratore alimentazione) di QuickSet. Il Battery Meter (Misuratore alimentazione) visualizza lo stato, la condizione della batteria, il livello di carica e il tempo di completamento della carica per la batteria installata nel computer.

Per maggiori informazioni su QuickSet, fare clic con il pulsante destro del mouse sull'icona  nella barra delle applicazioni e fare clic su **Help** (Guida).

Misuratore alimentazione di Microsoft® Windows®

Il Misuratore alimentazione di Windows indica il livello di carica residua della batteria. Per accedere al Misuratore alimentazione, fare doppio clic sull'icona  nella barra delle applicazioni.

Se il computer è collegato a una presa elettrica, verrà visualizzata l'icona .

Indicatore di carica

Prima di inserire una batteria, premere il pulsante di stato sull'indicatore del livello di carica della batteria per accendere gli indicatori del livello di carica. Ciascun indicatore rappresenta circa il 20 percento della carica totale della batteria. Se, ad esempio, il livello di carica della batteria è pari all'80%, vi sono quattro spie accese. Se non si accende alcun indicatore, significa che la batteria è scarica.



1 batteria

2 indicatore del livello di carica della batteria

Indicatore della capacità di carica

L'autonomia della batteria dipende principalmente dal numero di volte che viene caricata. Dopo centinaia di cicli di carica e scarica, le batterie perdono parte della capacità di carica o della condizione della batteria. Per verificare la condizione della batteria, tenere premuto il pulsante di stato sull'indicatore del livello di carica della batteria per almeno 3 secondi. Se non si accende alcun indicatore, la batteria è in buone condizioni e possiede ancora oltre l'80 per cento della capacità di carica originale. Ogni indicatore rappresenta una degradazione incrementale. Se si accendono cinque indicatori, significa che rimane meno del 60 per cento della capacità di carica ed è consigliabile sostituire la batteria. Consultare "Specifiche" nella *Guida dell'utente* per maggiori informazioni sull'autonomia della batteria.

Avviso di batteria scarica



AVVISO: Per evitare che i dati vengano persi o danneggiati, salvare il lavoro immediatamente non appena si riceve un messaggio che avvisa che la batteria è scarica. Collegare quindi il computer a una presa elettrica oppure installare una batteria secondaria nell'alloggiamento per supporti multimediali. Se la batteria si scarica completamente, la modalità di sospensione viene avviata automaticamente.

L'avviso del livello di carica batteria basso viene emesso quando la batteria è scarica al 90% circa. Viene emesso un segnale acustico per indicare che l'autonomia residua della batteria è minima. Durante tale intervallo di tempo l'altoparlante emetterà periodicamente ulteriori segnali acustici. Se sono installate due batterie, l'avviso di batteria scarica indica che il livello di carica delle due batterie combinate è inferiore al 10%. Quando la batteria è quasi scarica, il computer entrerà in modalità di sospensione. Per maggiori informazioni sugli avvisi di livello di carica batteria basso, consultare "Configurazione delle impostazioni della gestione del risparmio di energia" nella *Guida dell'utente*.

Ricarica della batteria



N.B. Con Dell™ ExpressCharge™, quando il computer è spento, l'adattatore c.a. carica una batteria completamente scarica all'80% in circa 1 ora e al 100% in approssimativamente 2 ore. Il tempo di carica risulta più lungo se il computer è acceso. È possibile lasciare la batteria nel computer per la durata che si desidera. I circuiti interni della batteria ne impediscono il sovraccarico.



N.B. Se si desidera utilizzare una batteria a 9 elementi per ottenere Dell ExpressCharge, è necessario utilizzarla assieme ad un adattatore c.a. da 90 W.

Quando si collega il computer a una presa elettrica oppure si installa una batteria in un computer collegato a una presa elettrica, viene automaticamente eseguito il controllo del livello di carica e della temperatura della batteria. Se necessario, l'adattatore c.a. carica la batteria e la mantiene carica.

Se la temperatura della batteria è elevata a causa dell'utilizzo o perché si trova in un ambiente caldo, la ricarica potrebbe non avere luogo quando si collega il computer ad una presa elettrica.

La batteria è troppo calda per essere caricata se l'indicatore  lampeggia alternativamente in verde e arancione. Scollegare il computer dalla presa elettrica, quindi lasciare raffreddare il computer e la batteria finché non raggiungono la temperatura ambiente. Collegare quindi il computer a una presa elettrica per continuare a caricare la batteria.

Sostituzione della batteria

⚠ ATTENZIONE: Prima di effettuare tali procedure, spegnere il computer, scollegare l'adattatore c.a. dalla presa elettrica e dal computer, scollegare il modem dal connettore a parete e dal computer, quindi rimuovere eventuali altri cavi esterni dal computer.

➡ AVVISO: È necessario rimuovere tutti i cavi esterni dal computer per evitare possibili danni al connettore.

⚠ ATTENZIONE: L'uso di un tipo di batteria incompatibile potrebbe provocare incendi o esplosioni. Sostituire la batteria esclusivamente con una compatibile acquistata da Dell. La batteria è progettata per funzionare con il computer Dell™. Non utilizzare una batteria proveniente da altri computer.

Per informazioni sulla sostituzione della batteria secondaria, se applicabile, consultare "Alloggiamento per supporti multimediali" nella Guida dell'utente.

Per rimuovere la batteria:

- 1 Se il computer è collegato a una periferica di alloggiamento (inserito), scollegarlo. Per istruzioni, consultare la documentazione fornita con la periferica di alloggiamento.
- 2 Accertarsi che il computer sia spento o in modalità di sospensione (consultare "Modalità di sospensione" nella *Guida dell'utente*). Far scorrere le due chiusure a scatto dell'alloggiamento della batteria sul fondo del computer verso i lati del computer fino a quando non siano innestate.
- 3 Afferrare la batteria per la relativa linguetta e fare scorrere la batteria orizzontalmente verso la parte anteriore del computer.
- 4 Sollevare per rimuovere la batteria dall'alloggiamento.

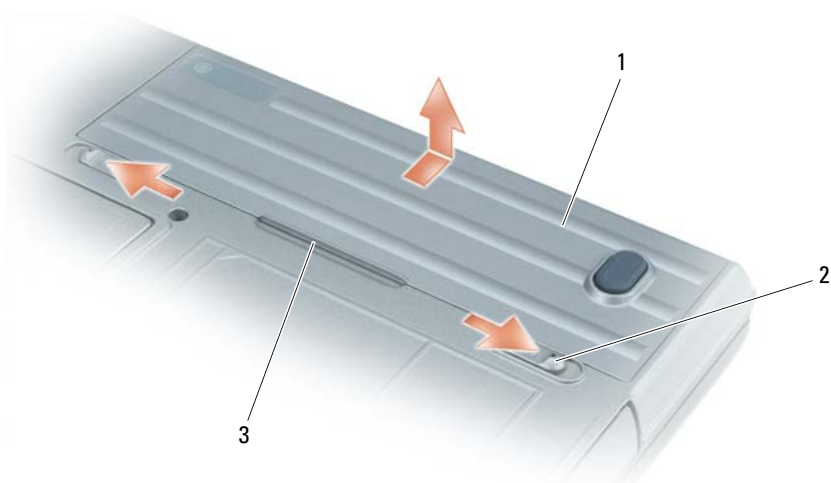

1 batteria 2 chiusura a scatto dell'alloggiamento della batteria (2) 3 linguetta della batteria

Per sostituire la batteria, seguire le procedure di rimozione nell'ordine inverso.

Conservazione della batteria

Se non si intende usare il computer per un certo periodo di tempo, rimuovere la batteria. Una batteria si scarica se non la si usa per un periodo prolungato. Dopo un lungo periodo di conservazione, ricaricare la batteria completamente prima di utilizzarla (consultare "Ricarica della batteria" a pagina 112).

Risoluzione dei problemi

Blocchi e problemi relativi al software

 **ATTENZIONE:** Prima di eseguire le procedure descritte in questa sezione, seguire le istruzioni di sicurezza nella Guida alle informazioni sul prodotto.

Il computer non si avvia

ACCERTARSI CHE L'ADATTATORE C.A. SIA SALDAMENTE COLLEGATO AL COMPUTER E ALLA PRESA ELETTRICA.

Il computer smette di rispondere

 **AVVISO:** È possibile perdere dati se non si effettua l'arresto del sistema operativo.

SPEGNERE IL COMPUTER — Se il computer non risponde alla pressione di un tasto o al movimento del mouse, premere il pulsante di alimentazione e tenerlo premuto per almeno 8-10 secondi fino a quando il computer si spegne. Riavviare quindi il sistema.

Un programma smette di rispondere si blocca ripetutamente

 **N.B.** In genere insieme a un programma vengono fornite le istruzioni di installazione nella relativa documentazione o su un disco floppy o CD.

CHIUDERE IL PROGRAMMA —

- 1 Premere simultaneamente <Ctrl><MAIUSC><Canc>.
- 2 Fare clic su Task Manager.
- 3 Fare clic sul programma che non risponde più.
- 4 Fare clic su Termina operazione.

CONTROLLARE LA DOCUMENTAZIONE FORNITA CON IL SOFTWARE — Se necessario, disinstallare e quindi reinstallare il programma.

Un programma è progettato per una versione precedente del sistema operativo Microsoft® Windows®

ESEGUIRE VERIFICA GUIDATA COMPATIBILITÀ PROGRAMMI — La Verifica guidata compatibilità programmi consente di configurare un programma in modo che venga eseguito in un ambiente simile a versioni del sistema operativo Windows diverse da XP.

- 1 Fare clic su Start → Tutti i programmi → Accessori → Verifica guidata compatibilità programmi → Avanti.
- 2 Seguire le istruzioni visualizzate.

Appare una schermata blu

SPEGNERE IL COMPUTER — Se il computer non risponde alla pressione di un tasto o al movimento del mouse, premere il pulsante di alimentazione e tenerlo premuto per almeno 8-10 secondi fino a quando il computer si spegne. Riavviare quindi il sistema.

Problemi relativi a Dell MediaDirect™

CONSULTARE PER INFORMAZIONI IL FILE DELLA GUIDA DI DELL MEDIA DIRECT — Fare clic sull'icona del punto interrogativo sul fondo della schermata Dell MediaDirect per accedere alla Help (Guida).

PER RIPRODURRE FILM CON DELL MEDIA DIRECT, È NECESSARIO DISPORRE DI UN'UNITÀ DVD E DEL RIPRODUTTORE DI DVD DELLA DELL — Se si è acquistata un'unità DVD con il computer, questo software dovrebbe essere già installato.

PROBLEMI RELATIVI ALLA QUALITÀ DEL VIDEO — Disattivare l'opzione **Use Hardware Acceleration** (Usa l'accelerazione hardware). Questa funzione si avvantaggia di un'elaborazione speciale in alcune schede grafiche per ridurre i requisiti del processore quando si riproducono DVD e certi tipi di file video.

IMPOSSIBILE RIPRODURRE ALCUNI FILE MULTIMEDIALI — Poiché Dell MediaDirect permette di accedere direttamente a file multimediali all'esterno dell'ambiente del sistema operativo Windows XP, l'accesso ai contenuti che richiedono una licenza è limitato. I contenuti protetti da licenza sono contenuti digitali a cui viene applicata la gestione digitale dei diritti (Digital Rights Management, DRM). L'ambiente Dell MediaDirect non può verificare le limitazioni della DRM, e quindi i file protetti da licenza non possono essere riprodotti. Accanto ai file musicali e video che richiedono una licenza viene visualizzata l'icona di un lucchetto. È possibile accedere ai file sotto licenza nell'ambiente del sistema operativo Windows XP.

REGOLAZIONE DELLE IMPOSTAZIONI DEI COLORI PER QUEI FILM CHE CONTENGONO SCENE TROPPO SCURE O TROPPO LUMINOSE — Fare clic su **EagleVision** per usare una tecnologia di miglioramento video che rileva i contenuti video e regola dinamicamente i rapporti di luminosità/contrasto/saturazione.



AVVISO: Se si riformatta il disco rigido, non è possibile reinstallare la funzione Dell MediaDirect. Contattare Dell per assistenza (consultare "Come contattare la Dell" nella *Guida dell'utente*).

Altri problemi relativi al software

CONTROLLARE LA DOCUMENTAZIONE DEL SOFTWARE O RIVOLGERSI AL PRODUTTORE DEL SOFTWARE PER INFORMAZIONI SULLA RISOLUZIONE DEI PROBLEMI —

- Accertarsi che il programma sia compatibile col sistema operativo installato sul computer.
- Accertarsi che il computer soddisfi i requisiti hardware minimi necessari per eseguire il software. Per informazioni, consultare la documentazione fornita con il software.
- Accertarsi di avere installato e configurato correttamente il programma.
- Verificare che i driver della periferica non siano in conflitto col programma.
- Se necessario, disinstallare e quindi reinstallare il programma.

ESEGUIRE IMMEDIATAMENTE UN BACKUP DEI FILE.

UTILIZZARE UN PROGRAMMA DI RICERCA VIRUS PER CONTROLLARE IL DISCO RIGIDO, I DISCHI FLOPPY O I CD.

SALVARE E CHIUDERE EVENTUALI FILE O PROGRAMMI APERTI E ARRESTARE IL SISTEMA TRAMITE IL MENU AVVIO.

ESEGUIRE UNA SCANSIONE DEL COMPUTER PER CERCARE SOFTWARE SPIA — Se si sta sperimentando un'esecuzione lenta del computer, o se si ricevono continuamente annunci pubblicitari, o se si hanno problemi di connessione a Internet, il computer potrebbe contenere software spia. Utilizzare un programma anti-virus che include protezione anti-software spia (il programma può richiedere un aggiornamento) per eseguire una scansione del computer e rimuovere i software spia. Per maggiori informazioni, visitare l'indirizzo support.dell.com e ricercare la parola chiave *spyware*.

ESEGUIRE IL PROGRAMMA DELL DIAGNOSTICS — Consultare "Dell Diagnostics" a pagina 116. Se tutte le prove vengono completate correttamente, probabilmente l'errore è di origine software.

Dell Diagnostics



ATTENZIONE: Prima di eseguire le procedure descritte in questa sezione, seguire le istruzioni di sicurezza nella *Guida alle informazioni sul prodotto*.

Quando utilizzare il programma Dell Diagnostics

Se si riscontrano problemi con il computer, effettuare i controlli riportati in "Blocchi e problemi relativi al software" a pagina 114 ed eseguire il programma Dell Diagnostics prima di contattare la Dell per assistenza tecnica.

Si consiglia di stampare queste procedure prima di iniziare.



AVVISO: Il programma Dell Diagnostics funziona solo su computer Dell™.



N.B. Il CD *Drivers and Utilities* è opzionale e potrebbe non essere spedito col computer.

Avviare il programma Dell Diagnostics dal disco rigido o dal CD *Drivers and Utilities* (noto anche come *ResourceCD*).

Avvio del programma Dell Diagnostics dal disco rigido

Il programma Dell Diagnostics è ubicato in una partizione dell'utilità di diagnostica nascosta del disco rigido.



N.B. Se sullo schermo del computer non viene visualizzata alcuna immagine, contattare la Dell (consultare "Come contattare la Dell" nella *Guida dell'utente*).

- 1 Arrestare il sistema.
- 2 Se il computer è collegato a una periferica di alloggiamento (inserito), scollegarlo. Per istruzioni, consultare la documentazione fornita con la periferica di alloggiamento.
- 3 Collegare il computer a una presa elettrica.
- 4 Il programma Diagnostics può essere richiamato in uno dei modi seguenti:
 - Accendere il computer. Quando viene visualizzato il logo della DELL™, premere immediatamente <F12>. Selezionare Diagnostics dal menu di avvio e premere <Invio>.



N.B. Se si attende troppo a lungo e viene visualizzato il logo del sistema operativo, attendere la visualizzazione del desktop di Microsoft® Windows®. Quindi arrestare il sistema e riprovare.



• Premere e tenere premuto il tasto <Fn> durante l'accensione del computer.



N.B. Se viene visualizzato un messaggio che indica che la partizione dello strumento di diagnostica non è stata trovata, eseguire Dell Diagnostics dal CD *Drivers and Utilities* opzionale.

Verrà eseguito il ciclo di verifica del sistema pre-avvio, ovvero una serie di verifiche iniziali della scheda di sistema, della tastiera, del disco rigido e dello schermo.

- Durante il ciclo di verifica, rispondere alle domande visualizzate.
- Se viene rilevato un errore, il computer si arresta e viene emesso un segnale acustico. Per interrompere il ciclo di verifica e riavviare il sistema, premere <Esc>; per passare alla prova successiva, premere <y>; per ripetere il controllo del componente che non ha superato la prova, premere <r>.
- Se durante il ciclo di verifica del sistema pre-avvio vengono rilevati errori, annotare i codici di errore e contattare la Dell (consultare "Come contattare la Dell" nella *Guida dell'utente*).

Se il ciclo di verifica del sistema pre-avvio è completato con successo, si riceve il messaggio `Booting Dell Diagnostic Utility Partition. Press any key to continue` (Avvio della partizione dell'utilità Dell Diagnostics. Premere un tasto per continuare).

- 5 Premere un tasto per avviare il programma Dell Diagnostics dalla partizione dell'utilità di diagnostica sul disco rigido.

Avvio del programma Dell Diagnostics dal CD Drivers and Utilities

- 1 Inserire il CD *Drivers and Utilities*.
- 2 Arrestare e riavviare il sistema.

Quando viene visualizzato il logo della DELL™, premere immediatamente <F12>.

Se si attende troppo a lungo e viene visualizzato il logo di Windows, attendere la visualizzazione del desktop di Windows. Quindi arrestare il sistema e riprovare.

 **N.B.** I passi successivi cambiano la sequenza d'avvio una sola volta. All'avvio successivo, il computer si avvia in base alle periferiche specificate nell'Installazione del sistema.

- 3 Quando appare l'elenco delle unità d'avvio, evidenziare **CD/DVD/CD-RW Drive** (Unità CD/DVD/CD-RW) e premere <Invio>.
- 4 Selezionare l'opzione **Boot from CD-ROM** (Avvia da CD-ROM) dal menu visualizzato e premere <Invio>.
- 5 Digitare 1 per avviare il menu del *ResourceCD* e premere <Invio> per procedere.
- 6 Selezionare **Run the 32 Bit Dell Diagnostics** (Esegui Dell Diagnostics a 32 bit) dall'elenco numerato. Se sono elencate più versioni, selezionare la versione appropriata per il computer utilizzato.
- 7 Quando viene visualizzato il **Main Menu** (Menu principale) di Dell Diagnostics, scegliere il tipo di prova da eseguire.

Menu principale di Dell Diagnostics

- 1 Dopo il caricamento del programma Dell Diagnostics e la comparsa della schermata **Main Menu** (Menu principale), fare clic sul pulsante relativo all'opzione desiderata.

Opzione	Funzione
Express Test	Esegue una prova veloce delle periferiche. L'esecuzione di questa prova richiede in genere da 10 a 20 minuti e non richiede interazione da parte dell'utente. Eseguire Express Test (Prova veloce) prima per aumentare la possibilità di scoprire il problema rapidamente.
Extended Test	Esegue una prova approfondita delle periferiche. L'esecuzione di questa prova richiede in genere almeno 1 ora e l'utente dovrà rispondere periodicamente a delle domande.
Custom Test	Esegue la prova di una periferica specifica. È possibile personalizzare le prove che si desidera eseguire.
Symptom Tree	Elenca i sintomi più comuni riscontrati e consente di selezionare una prova in base al sintomo del problema che si sperimenta.

- 2 Se viene riscontrato un problema durante la prova, verrà visualizzato un messaggio contenente il codice di errore e la descrizione del problema. Annotare il codice di errore e la descrizione del problema e seguire le istruzioni visualizzate.

Se non è possibile risolvere la condizione di errore, rivolgersi alla Dell (consultare "Come contattare la Dell" nella *Guida dell'utente*).



N.B. Il Numero di servizio per il computer si trova nella parte superiore di ciascuna schermata di prova. Se si contatta la Dell, il personale del supporto tecnico richiederà all'utente il Numero di servizio.

- 3 Se si esegue una prova dalle opzioni **Custom Test** (Prova personalizzata) o **Symptom Tree** (Albero dei sintomi), fare clic sulla scheda pertinente descritta nella tabella seguente per maggiori informazioni.

Scheda	Funzione
Results	Visualizza i risultati della prova e le eventuali condizioni di errore riscontrate.
Errors	Visualizza le condizioni di errore riscontrate, i codici di errore e la descrizione del problema.
Help	Descrive la prova e può contenere informazioni sui requisiti per l'esecuzione della prova.
Configuration	Visualizza la configurazione hardware della periferica selezionata. Le informazioni sulla configurazione di tutte le periferiche visualizzate nel programma Dell Diagnostics sono derivate dall'installazione del sistema, dalla memoria e da varie prove interne e vengono visualizzate nell'elenco delle periferiche disponibile nel riquadro sinistro dello schermo. Nell'elenco delle periferiche potrebbero non essere elencati i nomi di tutti i componenti installati sul computer o di tutte le periferiche collegate al computer.
Parameters	Consente di personalizzare la prova modificandone le impostazioni.

- 4 Quando le prove sono completate, se si sta eseguendo il programma Dell Diagnostics dal CD *Drivers and Utilities*, rimuovere il CD.
- 5 Al completamento delle prove, chiudere la schermata di prova per ritornare alla schermata **Main Menu** (Menu principale). Per uscire da Dell Diagnostics e riavviare il computer, chiudere la schermata **Main Menu** (Menu principale).

Indice analitico

A

Avvio del programma Dell
Diagnostics dal CD Drivers
and Utilities, 117

Avvio del programma Dell
Diagnostics dal disco
rigido, 116

B

batteria
conservazione, 114
indicatore della capacità di
carica, 112
indicatore di carica, 111
misuratore alimentazione, 111
rendimento, 110
ricarica, 112
rimozione, 113

C

CD
Operating System, 104
CD Drivers and Utilities, 101
CD Operating System, 104
computer
esecuzione lenta del
computer, 116
interruzioni, 114-115
smette di rispondere, 114

D

Dell
sito del supporto, 103
Dell Diagnostics, 116
Dell MediaDirect
problemi, 115
diagnostica
CD Drivers and Utilities, 101
Dell, 116
documentazione
Guida dell'utente, 102
in linea, 103
periferica, 101
ResourceCD, 101
driver
ResourceCD, 101

E

etichetta di Microsoft
Windows, 102
etichette
Microsoft Windows, 102
Numero di servizio, 102

G

garanzia, 101
Guida dell'utente, 102

H

hardware
Dell Diagnostics, 116
Help (Guida) di QuickSet, 104

I

istruzioni di sicurezza, 101

N

Numero di servizio, 102

O

Operating System
Guida di installazione, 104

P

problemi
blocchi, 114
Dell Diagnostics, 116
Dell MediaDirect, 115
esecuzione lenta del
computer, 116
il computer non si avvia, 114
il computer si blocca, 114-115
il computer smette di
rispondere, 114
il programma si blocca, 114

- il programma smette di rispondere, 114
- programmi e compatibilità con Windows, 114
- schermata blu, 115
- software, 114-115
- software spia, 116

procedure guidate

- Verifica guidata compatibilità programmi, 114

R

- reinstallazione
 - CD Drivers and Utilities, 101
 - ResourceCD, 101
- ResourceCD
 - Dell Diagnostics, 116
- Ricerca di informazioni
 - documentazione, 101
- risoluzione dei problemi
 - Dell Diagnostics, 116

S

- sistema operativo
 - CD, 104
- software
 - problemi, 114-115
- software spia, 116

V

- viste di sistema
 - anteriore, 106
 - inferiore, 109
 - lato destro, 108
 - lato sinistro, 107
 - posteriore, 108

W

- Windows XP
 - Verifica guidata compatibilità programmi, 114

Dell™ Latitude™ D620

Guia de Referência Rápida

Notas, Notícias e Advertências



NOTA: NOTA fornece informações importantes para ajudar a utilizar melhor o computador.



AVISO: A NOTÍCIA indica danos potenciais no hardware ou uma perda de dados e diz como pode evitar esse problema.



ADVERTÊNCIA: ADVERTÊNCIA indica um potencial de danos do equipamento, de lesões corporais ou mesmo de morte.

Abreviaturas e Acrônimos

Para uma lista completa de abreviaturas e acrônimos, consulte o *Guia do Utilizador* (dependendo do seu sistema operativo, clique duas vezes no ícone **Guia do Utilizador** na área de trabalho ou clique em **Start** (Iniciar)→ **Help and Support Center** (Centro de ajuda e suporte)→ **User and system guides** (Guias do utilizador e do sistema)).

No caso de ter adquirido um computador Dell™ Série n, as referências neste documento relativas ao sistema operativo Microsoft® Windows® não são aplicáveis.



NOTA: Algumas características podem não estar disponíveis para o seu computador em determinados países.

As informações deste documento estão sujeitas a alteração sem aviso prévio.

© 2006 Dell Inc. Todos os direitos reservados.

É proibida a reprodução sem permissão por escrito da Dell Inc.

Marcas comerciais utilizadas neste texto: *Dell*, o logotipo *DELL*, *Wi-Fi Catcher*, *ExpressCharge*, *Dell MediaDirect* e *Latitude* são marcas comerciais da Dell Inc.; *Intel* e *Pentium* são marcas comerciais registadas da Intel Corporation; *Microsoft* e *Windows* são marcas comerciais registadas da Microsoft Corporation.

Neste documento são mencionadas outras marcas comerciais e marcas que se referem às entidades que reinvocam as marcas ou os nomes dos seus produtos. A Dell Inc. declara que não tem interesse de propriedade sobre marcas e nomes de terceiros.

Índice

Como obter informações	125
Configurar o computador	129
Sobre o computador	130
Vista frontal	130
Vista lateral esquerda	131
Vista lateral direita	132
Vista traseira	132
Vista inferior	133
Utilizar uma bateria	134
Capacidade da bateria	134
Verificar a carga da bateria	135
Carregar a bateria	136
Substituir a bateria	137
Armazenar uma bateria	138
Resolução de problemas	138
Bloqueios e problemas de software	138
Este computador não arranca	138
O computador não responde	138
Um programa deixa de responder ou tem repetidamente um crash	138
Um programa foi concebido para uma versão anterior do sistema operativo Microsoft® Windows®	138
Aparece um ecrã azul	139
Problemas - Dell MediaDirect™	139
Outros problemas de software	139
Dell Diagnostics	140
Índice remissivo	143

Como obter informações

 **NOTA:** Algumas características ou o compartimento média podem ser opcionais, não sendo fornecidos com o seu computador. Algumas características ou compartimentos média podem não estar disponíveis em determinados países.

 **NOTA:** Informações adicionais são fornecidas com o seu computador.

O que procura?

- Um programa de diagnóstico para o computador
- Controladores para o computador
- Documentação do meu computador
- Documentação do dispositivo
- Notebook System Software (NSS - Software do Sistema do Portátil)

Encontre aqui

CD de controladores e utilitários (também conhecido por ResourceCD)

NOTA: O CD de *controladores e utilitários* é opcional e pode não ser fornecido juntamente com o seu computador.

A documentação e os controladores já estão instalados no computador. Pode utilizar o CD para reinstalar os controladores (consulte “Reinstalação de controladores e utilitários” no seu *Guia do Utilizador*) ou para executar o Dell Diagnostics (consulte “Dell Diagnostics”, na página 140).



Os ficheiros Readme podem estar incluídos no seu CD para actualizações de última hora relativas a alterações técnicas efectuadas no seu computador ou material de referência técnica para técnicos ou utilizadores com experiência.

NOTA: As actualizações dos controladores e da documentação podem encontradas em support.dell.com.

- Informações sobre a garantia
- Termos e Condições (apenas E.U.A.)
- Instruções de segurança
- Informação de normalização
- Informação ergonómica
- Contrato de licença do utilizador final

Dell™ Guia de Informação do Produto

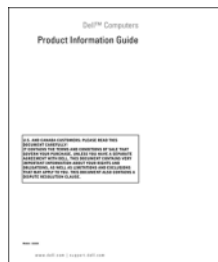

O que procura?

- Como retirar e substituir peças
- Especificações
- Como configurar as definições do sistema
- Como localizar defeitos e solucionar problemas

Encontre aqui**Dell Latitude™ Guia do Utilizador**

Centro de ajuda e apoio técnico do Microsoft® Windows® XP

1 Clique em **Start** (Iniciar)→ **Help and Support** (Ajuda e apoio técnico)→ **Dell User and System Guides** (Utilizador Dell e Guias do sistema)→ **System Guides** (Guias do sistema).

2 Clique no Guia do Utilizador para o seu computador.

O *Guia do Utilizador* também está disponível no CD opcional de *Controladores e Utilitários*.

-
- Código de Serviço Expresso e Etiqueta de Serviço
 - Etiqueta de Licença do Microsoft Windows

Rótulo de Serviço e Licença do Microsoft Windows

Essas etiquetas estão localizadas no computador.

- Utilize o Rótulo de Serviço para identificar o computador quando aceder ao site support.dell.com (em inglês) ou quando entrar em contacto com o suporte técnico.
- Digite o Código de Serviço Expresso para direccionar a sua chamada ao entrar em contacto com o apoio técnico.



O que procura?

- Soluções — Sugestões e conselhos para resolução de problemas, artigos de técnicos, cursos online, perguntas frequentes
- Comunidade — Discussões on-line com outros clientes da Dell
- Actualizações — Informação de actualização para componentes como a memória, o disco rígido e o sistema operativo
- Assistência ao Cliente — Informação de contactos, chamadas de serviço e estado de encomenda, garantia e informações de reparação
- Serviço e assistência — Estado das chamadas de serviço e histórico de assistência, contrato de serviço, discussões em rede com apoio técnico
- Referência — Documentação do computador, detalhes sobre a configuração do computador, especificações do produto e documentos em branco
- Downloads — Controladores certificadas, correcções e actualizações do software
- Notebook System Software (NSS - Software do Sistema do Portátil) — No caso de reinstalação do sistema operativo do seu computador, também deve reinstalar o utilitário NSS. NSS oferece actualizações críticas do seu sistema operativo e apoio para as unidades de disquete USB 3,5 polegadas Dell™, processadores Intel® Pentium® M, controladores ópticos e dispositivos USB. NSS é necessário para um funcionamento correcto do seu computador Dell. O software detecta automaticamente o seu computador e o seu sistema operativo e instala as actualizações indicadas para a sua configuração.
- Sugestões para actualização e resolução de problemas relacionados com o software — Perguntas frequentes, tópicos e saúde geral do ambiente do computador

Encontre aqui

Site de suporte da Dell — support.dell.com (em inglês)

NOTA: Seleccione a sua região ou a sua área empresarial para visualizar a página de apoio apropriada.

Para efectuar o download do Software do Sistema do Portátil:

- 1 Entre em support.dell.com, seleccione a sua região ou a sua área empresarial e introduza o seu Rótulo de Serviço.
- 2 Seleccione **Drivers & Downloads** (Controladores e Downloads) e clique em **Go**.
- 3 Clique no seu sistema operativo e procure a palavra chave *Notebook System Software* (Software do Sistema do Portátil).

NOTA: A interface de apoio support.dell.com pode variar de acordo com as suas selecções.

Utilitário de Apoio Dell

O Utilitário de Apoio Dell é uma actualização automática e um sistema de notificação instalado no seu computador. Este suporte possibilita uma digitalização em tempo real relativa à saúde do ambiente do seu computador, das actualizações do software e informações de auto-ajuda relevantes. Aceda ao Utilitário de Apoio Dell através do  ícone na barra de tarefas. Para obter mais informações, consulte o *Guia do Utilizador*.

O que procura?

- Como utilizar o Windows XP
- Trabalhar com programas e ficheiros
- Personalizar a minha área de trabalho

Encontre aqui

Centro de ajuda e suporte Windows

- 1 Clique em **Start (Iniciar)** → **Help and Support (Ajuda e Suporte)**.
- 2 Digite uma palavra ou expressão que descreva o seu problema e clique no ícone de seta.
- 3 Clique no tópico que descreve o problema.
- 4 Siga as instruções do ecrã.

Ajuda do Dell QuickSet

Para visualizar *Ajuda Dell QuickSet*, clique com o botão direito do rato no  ícone na barra de tarefas Microsoft® Windows®.

Para obter mais informações relativas ao Dell QuickSet, consulte o *Manual do Utilizador*.

-
- Como reinstalar o sistema operativo

CD do Sistema Operativo

NOTA: O CD do *Sistema Operativo* é opcional e pode não ser fornecido juntamente com o seu computador.

O sistema operativo já está instalado no computador. Para reinstalar o sistema operativo, utilize o CD do *Sistema Operativo*. Consulte o *Guia do Utilizador* para instruções.



Após a reinstalação do sistema operativo, utilize o CD de *Controladores e Utilitários (ResourceCD)* para reinstalar os controladores para os dispositivos fornecidos com o seu computador.

A etiqueta da chave do sistema operacional está localizada em seu computador.

NOTA: A cor do CD varia de acordo com o sistema operativo adquirido.

Configurar o computador

! **ADVERTÊNCIA:** Antes de iniciar qualquer procedimento desta secção, siga as instruções de segurança no *Guia de Informações do Produto*.

- 1 Abra a caixa de acessórios.
- 2 Separe os itens da caixa de acessórios necessários para a configuração do computador.
A caixa de acessórios contém também a documentação do utilizador e o software ou hardware adicional (como placas de PC, controladores ou baterias) que adquiriu.
- 3 Conecte o adaptador CA ao computador e à tomada eléctrica.



- 4 Abra o ecrã do computador e pressione o botão de activação do computador (ver “Vista frontal”, na página 130).

📎 **NOTA:** Recomenda-se que ligue e desligue pelo menos uma vez o computador antes de instalar placas ou ligar o computador a um dispositivo de ancoragem ou externo, como uma impressora.

Sobre o computador

Vista frontal

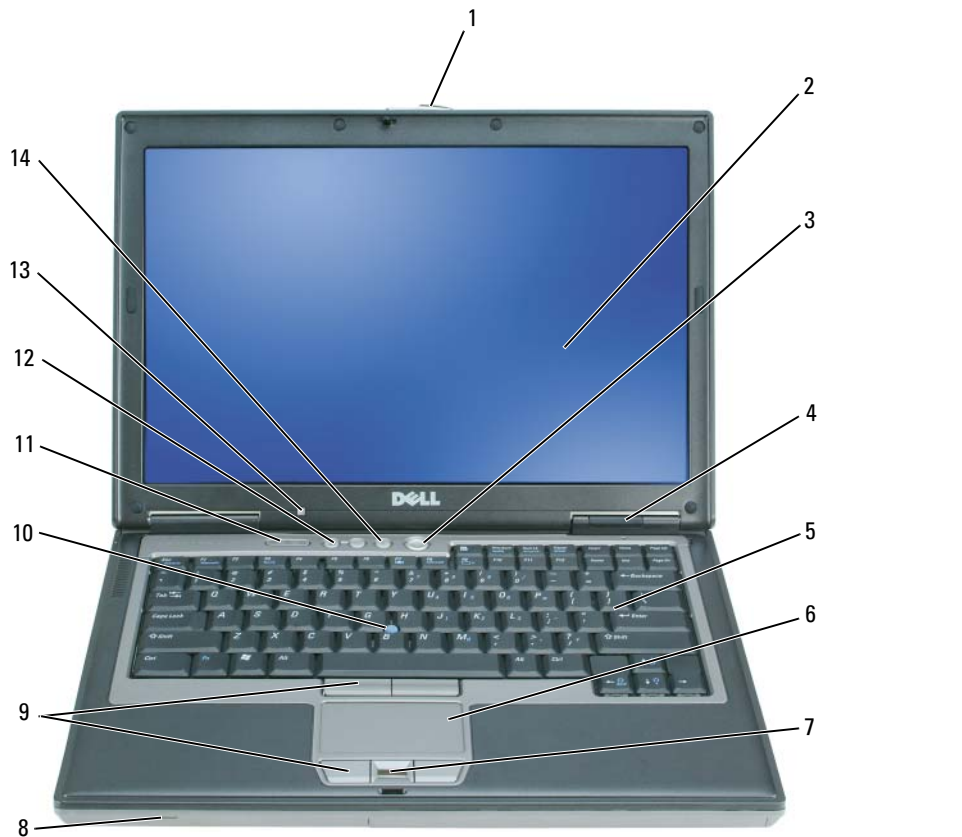

- | | | | | | |
|----|--|----|----------------------------|----|--|
| 1 | lingueta do ecrã | 2 | ecrã | 3 | botão de activação |
| 4 | luzes de estado do dispositivo | 5 | teclado | 6 | tapete táctil |
| 7 | leitor de impressões digitais (opcional) | 8 | altifalante | 9 | botões do tapete táctil/ponteira de cursor |
| 10 | ponteira de cursor | 11 | luzes de estado do teclado | 12 | botões de controlo do volume |
| 13 | sensor da luz ambiente (ALS) | 14 | botão mute | | |

NOTA: O ALS (sensor da luz ambiente) está desactivado no fornecimento do computador. Para obter mais informações relativas ao ALS, consulte o *Guia do Utilizador* do seu computador.

Vista lateral esquerda

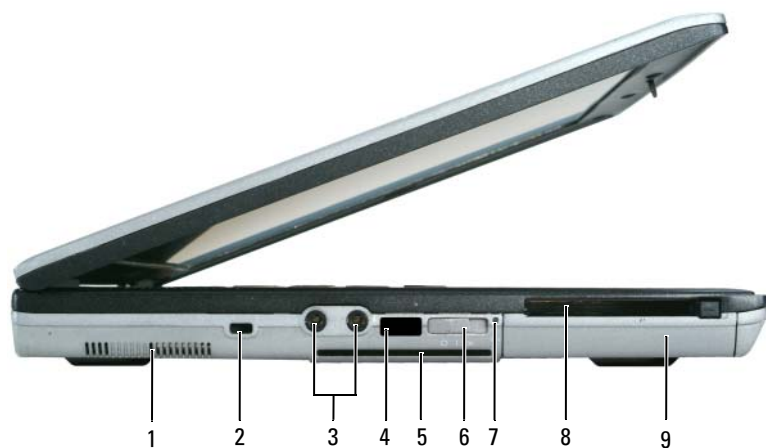

- | | | | | | |
|---|-------------------------|---|------------------------------------|---|-----------------------|
| 1 | aberturas de ventilação | 2 | encaixe do cabo de segurança | 3 | entradas de áudio (2) |
| 4 | sensor de infravermelho | 5 | ranhura de Smart Card | 6 | switch sem fios |
| 7 | luz Wi-Fi Catcher™ | 8 | ranhura de Placa PC ou ExpressCard | 9 | disco rígido |
- NOTA:** Para obter mais informações sobre as funções do switch sem fios, consulte o *Guia do Utilizador* fornecido com o seu computador.

Vista lateral direita



- 1 compartimento de mídia 2 desbloqueador da lingueta do dispositivo 3 entradas USB (2)

Vista traseira

⚠ ADVERTÊNCIA: Não bloqueie, não introduza objectos e nem permita a acumulação de poeira nas aberturas de ventilação. Não guarde o seu computador num ambiente com pouco fluxo de ar, como o caso de uma mala fechada, enquanto este está em funcionamento. Isso pode danificar o computador ou causar incêndio.

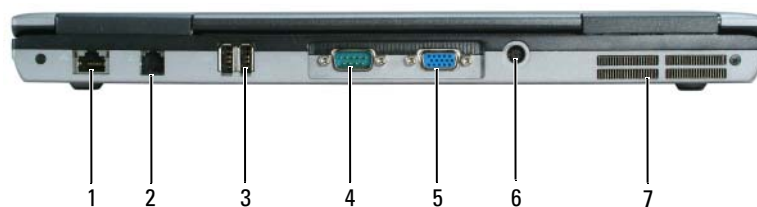

- 1 ficha de rede (RJ-45) 2 conector de modem (RJ-11) 3 entradas USB (2)
4 conector de ligação em série 5 conector de vídeo 6 conector do adaptador CA
7 aberturas de ventilação

Vista inferior

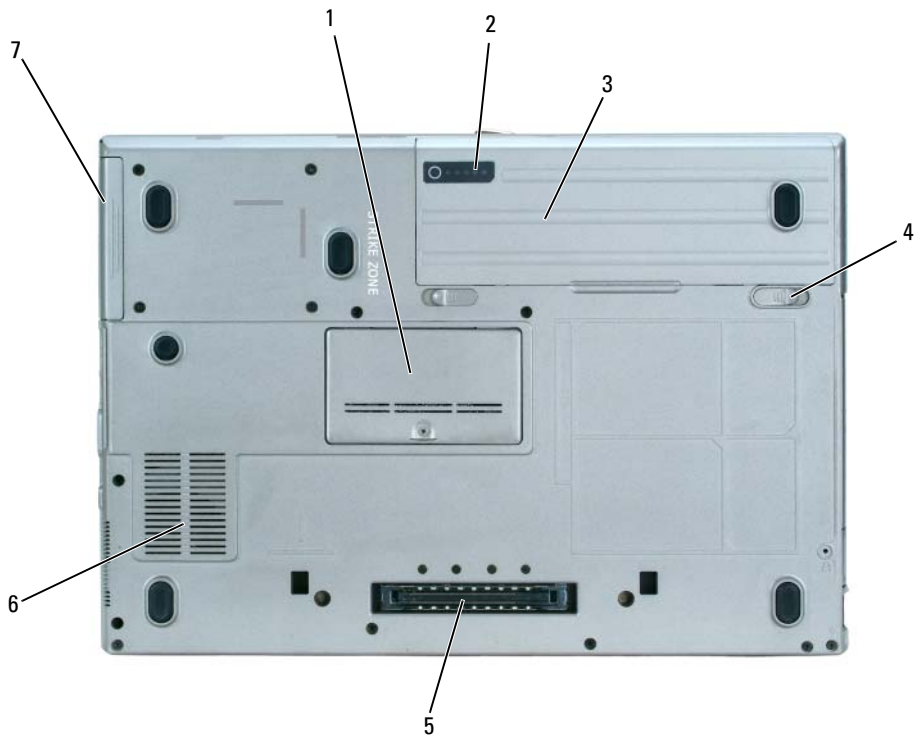

- | | | | | | |
|---|---|---|--------------------------------------|---|-------------------------|
| 1 | tampa do módulo de memória | 2 | indicador de carga da bateria | 3 | bateria |
| 4 | desbloqueador da lingueta do compartimento da bateria (2) | 5 | conector do dispositivo de ancoragem | 6 | aberturas de ventilação |
| 7 | disco rígido | | | | |

Utilizar uma bateria

Capacidade da bateria

 **NOTA:** Para obter mais informações sobre a garantia Dell™ do seu computador, consulte o *Guia de Informações do Produto* ou o documento de garantia em separado fornecidos juntamente com o seu computador.

Para um funcionamento ideal do seu computador e para ajudar a manter as definições BIOS, trabalhe com o seu computador portátil Dell sempre com a bateria instalada. Uma bateria é fornecida como equipamento padrão no seu respectivo compartimento.

 **NOTA:** Visto que a bateria não está completamente carregada, utilize na primeira utilização do seu computador o adaptador CA para ligar o seu computador novo a uma tomada eléctrica. Para obter os melhores resultados, utilize o adaptador CA até a bateria estar completamente carregada. Para ver o estado da bateria, clique em **Start** (Iniciar) → **Control Panel** (Painel de controlo) → **Opções de energia** → **Power Meter** (Nível de carga).

O tempo de funcionamento da bateria depende das condições de funcionamento.

 **NOTA:** O tempo de funcionamento da bateria (o tempo de duração da carga) diminui ao longo do tempo. Dependendo da frequência e das condições de utilização da bateria, é provável que necessite de adquirir uma nova bateria ao longo da vida útil do seu computador.

O tempo de funcionamento é reduzido significativamente ao executar operações incluindo, mas não limitadas, ao seguinte:

- Utilização de unidades ópticas
- Utilização dos dispositivos de comunicação sem fios, PC Cards ou dispositivos USB
- Utilização de configurações de elevada claridade do visor, protecção de ecrã 3D ou outros programas de alto consumo de energia como jogos 3D
- Trabalhar com o computador no modo de desempenho máximo (consultar “Configurar Definições de Gestão de Energia” no *Guia do Utilizador*)

 **NOTA:** Recomenda-se que ligue o seu computador a uma tomada eléctrica para gravar um CD ou DVD.

Pode verificar a carga da bateria (consultar “Verificar a carga da bateria”, na página 135) antes de inserir a bateria no computador. Também pode definir as opções de gestão de energia de modo a que seja avisado quando a carga da bateria está em nível baixo (consultar “Configurar Definições de Gestão de Energia” no seu *Guia do Utilizador*).

 **ADVERTÊNCIA:** O uso de uma bateria incompatível pode aumentar o risco de incêndio ou explosão. Substitua a bateria apenas por uma bateria compatível genuína da Dell. A bateria foi concebida para um computador da Dell. Não utilize baterias de outros computadores no seu computador.

 **ADVERTÊNCIA:** Não elimine as baterias juntamente com lixo doméstico. Quando a sua bateria deixar de manter a carga, entre em contacto com a entidade ambiental responsável pela eliminação de resíduos para obter informações relativamente à eliminação de baterias de íões de lítio. Consulte “Eliminação de baterias” no *Guia de Informações do Produto*.

 **ADVERTÊNCIA:** Uma utilização incorrecta da bateria pode aumentar o risco de incêndio ou queimaduras químicas. Não fure, queime, desmonte ou exponha a bateria a uma temperatura superior a 65°C (149°F). Mantenha a bateria longe de crianças. Trate as baterias danificadas ou com fugas com extremo cuidado. As baterias danificadas podem apresentar fugas, causando assim lesões pessoais ou danos no equipamento.

Verificar a carga da bateria

O Medidor de Bateria Dell QuickSet, a janela e o ícone de **Power Meter** (Nível de Carga) Microsoft Windows , o indicador da carga da bateria e o aviso de bateria fraca oferecem informações sobre o nível de carga da bateria.

Medidor de bateria QuickSet Dell™

Se estiver instalado Dell QuickSet, pressione <Fn><F3> para ver o Medidor de Bateria QuickSet. O Medidor de Bateria apresenta o estado, a saúde, o nível de carga e o tempo de carregamento da bateria do seu computador.

Para mais informações sobre QuickSet, clique com o botão direito no ícone  na barra de tarefas e clique em **Help** (Ajuda).

Medidor de energia Microsoft® Windows®

O Medidor de Energia Windows indica a restante carga da bateria. Para verificar o Medidor de Energia, clique duas vezes no ícone  na barra de tarefas.

Se o computador estiver ligado a uma tomada eléctrica, aparece um ícone .

Indicador da carga

Antes de inserir a bateria, pressione no botão de estado no indicador de carga da bateria para iluminar as luzes do nível de carga. Cada luz apresenta aproximadamente 20 % da carga total da bateria.

Por exemplo, se a bateria ainda tiver 80 % da sua carga, encontrará quatro luzes acesas. Se não estiverem luzes acesas, a bateria está vazia.



1 bateria

2 indicador de carga da bateria

Indicador de saúde

O tempo de funcionamento da bateria é em grande parte determinado pela quantidade de vezes que a bateria é carregada. Após centenas de ciclos de carregamento e descarregamento, a bateria perde alguma capacidade de carga ou saúde. Para verificar a saúde da bateria, pressione e mantenha o botão do estado no indicador da carga da bateria durante no mínimo 3 segundos. Se não aparecer qualquer luz, a bateria está em bom estado, apresentando mais do que 80 % da sua capacidade original de carga. Cada luz representa uma maior degradação. No caso de cinco luzes significa menos do que 60 % da capacidade de carga, recomendando-se uma substituição da bateria. Consulte as “Especificações” no seu *Manual do Utilizador* para obter mais informações sobre o tempo de funcionamento da sua bateria.

Aviso de bateria fraca



AVISO: Para evitar a perda ou uma corrupção de dados, guarde o seu trabalho imediatamente após o aviso de bateria fraca. De seguida, ligue o computador a uma tomada eléctrica ou instale uma segunda bateria no compartimento média. Se a bateria ficar completamente vazia, inicia-se automaticamente o modo de hibernação.

Um aviso de bateria fraca ocorre quando a carga da bateria está aproximadamente 90 % vazia. O computador emite um sinal sonoro, indicando que resta um tempo mínimo de funcionamento através da bateria. Durante este tempo, o altifalante emite periodicamente um sinal sonoro. Se estiver instaladas duas baterias, o aviso de bateria fraca significa que a carga combinada de ambas as baterias está aproximadamente a 90 % gasta. O computador entra no modo de hibernação quando a carga da bateria passa para um nível de carga crítico. Para mais informações sobre os alarmes de bateria fraca, consulte “Configurar Definições de Gestão de Energia” no seu *Guia do Utilizador*.

Carregar a bateria



NOTA: Com Dell™ ExpressCharge™, o adaptador CA carrega uma bateria completamente descarregada até 80 % num prazo de aprox. 1 hora e 100 % em aprox. 2 horas quando o computador está desligado. O tempo de carregamento aumenta quando o computador está ligado. Pode deixar a bateria no seu computador o tempo que quiser. O circuito interno da bateria não permite um sobrecarregamento da bateria.



NOTA: Se pretende utilizar uma bateria de 9 células para obter Dell ExpressCharge, deve utilizá-la juntamente com um adaptador CA de 90W.

Se ligar o computador a uma tomada eléctrica ou instalar uma bateria enquanto o computador estiver ligado a uma tomada eléctrica, o computador verifica a carga da bateria e a temperatura. Se for necessário, o adaptador CA carrega a bateria, mantendo a sua carga.

Se a bateria estiver quente devido à utilização no seu computador ou a um ambiente quente, esta não é carregada quando o computador estiver ligado a uma tomada eléctrica.

A bateria está demasiado quente para iniciar um ciclo de carregamento se  a luz piscar alternadamente verde e laranja. Desligue o computador da tomada eléctrica e permita ao computador e à bateria de arrefecerem a uma temperatura ambiente. De seguida, ligue o computador a uma tomada eléctrica para poder continuar o carregamento da bateria.

Substituir a bateria

⚠️ ADVERTÊNCIA: Antes de efectuar estes procedimentos, desligue o computador, desligue o adaptador CA da tomada eléctrica e o computador, desligue o modem da ficha de parede e do computador e retire todos os cabos externos do computador.

🔄 AVISO: Os cabos externos devem ser removidos para evitar possíveis danos dos conectores.

⚠️ ADVERTÊNCIA: O uso de uma bateria incompatível pode aumentar o risco de incêndio ou explosão. Substitua a bateria apenas por uma bateria compatível da Dell. A bateria foi concebida para o seu computador Dell™. Não use baterias de outros computadores neste computador.

Para mais informações sobre a substituição de uma bateria, se for o caso, consulte “Compartimento Média” no Guia do Utilizador.

Para retirar a bateria:

- 1 Se o computador estiver ligado a um dispositivo de ancoragem, desligue-o. Consulte a documentação fornecida com o dispositivo de ancoragem para obter instruções.
- 2 Certifique-se de que o computador está desligado ou se encontra no modo de hibernação (consultar “Modo de Hibernação” no seu *Guia do Utilizador*). Deslize os dois desbloqueadores da lingueta do compartimento da bateria na parte inferior do computador para as partes laterais do computador até ficarem fixas.
- 3 Pegue na bateria pela aba e deslize a bateria horizontalmente em direcção à parte dianteira do computador.
- 4 Eleve a bateria para a retirar do compartimento.

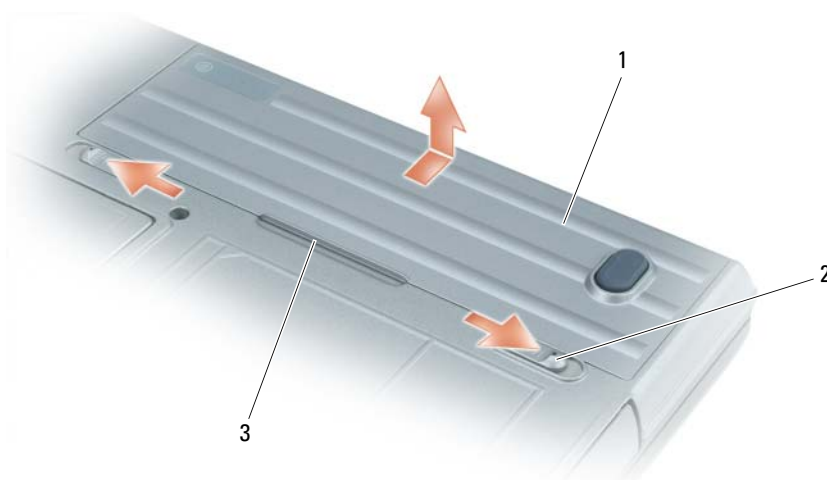

1 bateria 2 desbloqueador da lingueta do compartimento da bateria (2) 3 aba da bateria

Para substituir a bateria, siga o procedimento de remoção por ordem inversa.

Armazenar uma bateria

Retire a bateria no caso de armazenamento do computador durante um período mais longo. A bateria descarrega-se durante um armazenamento prolongado. Após um período de armazenamento prolongado, carregue a bateria na totalidade antes de voltar a usá-la (consulte “Carregar a bateria”, na página 136).

Resolução de problemas

Bloqueios e problemas de software



ADVERTÊNCIA: Antes de iniciar qualquer procedimento desta secção, siga as instruções de segurança no *Guia de Informações do Produto*.

Este computador não arranca

CERTIFIQUE-SE E QUE O ADAPTADOR CA ESTÁ BEM LIGADO AO COMPUTADOR E À TOMADA ELÉCTRICA.

O computador não responde



AVISO: Pode perder dados se não conseguir desligar o sistema operativo.

DESLIGUE O COMPUTADOR — Se ao pressionar uma tecla do teclado ou movendo o rato não obtiver resposta, pressione e mantenha o botão de activação pressionado durante no mínimo 8 a 10 segundos até o computador se desligar. De seguida, reinicie o seu computador.

Um programa deixa de responder ou tem repetidamente um crash



NOTA: Na documentação do software ou num CD ou numa disquete estão sempre incluídas instruções de instalação.

TERMINE O PROGRAMA —

- 1 Pressione <Ctrl><Shift> simultaneamente.
- 2 Clique no Task Manager (Gestor de Tarefas).
- 3 Selecciono o programa que deixou de responder.
- 4 Clique em End Task (Terminar tarefa).

VERIFIQUE A DOCUMENTAÇÃO DO SOFTWARE — Se for necessário, desinstale e volte a instalar o programa.

Um programa foi concebido para uma versão anterior do sistema operativo Microsoft® Windows®

EXECUTE O ASSISTENTE DE COMPATIBILIDADE DO PROGRAMA — O Assistente de Compatibilidade do Programa configura um programa de modo a que este funcione num ambiente semelhante a um ambiente do sistema operativo que não seja Windows XP.

- 1 Clique em Start (Iniciar)→ All Programs (Todos os programas)→ Accessories (Acessórios)→ Assistente de Compatibilidade do Programa→ Next (Próximo).
- 2 Siga as instruções do ecrã.

Aparece um ecrã azul

DESLIGUE O COMPUTADOR — Se ao pressionar uma tecla do teclado ou movendo o rato não conseguir obter uma resposta, pressione e mantenha a tecla de activação pressionada durante no mínimo 8 a 10 segundos até o computador se desligar. De seguida, reinicie o seu computador.

Problemas - Dell MediaDirect™

PARA OBTER INFORMAÇÕES, CONSULTE O SEU FICHEIRO DE AJUDA DA DELL MEDIADIRECT — Clique no ícone em forma de ponto de interrogação na parte inferior do ecrã Dell MediaDirect para aceder à Ajuda.

PARA REPRODUZIR FILMES COM DELL MEDIADIRECT, DEVE TER UMA UNIDADE DVD E UM LEITOR DE DVD DA DELL — Se o seu computador já for fornecido com uma unidade DVD, este software já deve estar instalado.

PROBLEMAS DA QUALIDADE VÍDEO — Desligue a opção **Utilizar Aceleração do Hardware**. Esta função tem alguma vantagem no processamento de algumas placas gráficas para reduzir os requisitos do processador na reprodução de DVD e determinados tipos de ficheiros vídeo.

NÃO CONSEGUE REPRODUZIR ALGUNS FICHEIROS MÉDIA — Visto que Dell MediaDirect oferece acesso aos ficheiros média fora do ambiente do sistema operativo de Windows XP, o acesso ao conteúdo autorizado é limitado. O conteúdo autorizado é conteúdo digital a qual se aplica a Gestão de Direitos Digitais (DRM - Digital Rights Management). O ambiente Dell MediaDirect não consegue verificar as restrições DRM e os ficheiros autorizados não podem ser reproduzidos. Os ficheiros de música e vídeo autorizados têm um ícone de bloqueio ao seu lado. Pode aceder aos ficheiros autorizados no ambiente do sistema operativo Windows XP.

AJUSTAR AS DEFINIÇÕES DE CORES PARA FILMES QUE CONTÊM CENAS DEMASIADO ESCURAS OU LUMINOSAS — Clique em **EagleVision** para utilizar uma tecnologia de aperfeiçoamento de vídeo que detecta o conteúdo do vídeo e ajusta dinamicamente a relação entre luminosidade/contraste/saturação.



AVISO: Não pode voltar a instalar a função Dell MediaDirect caso tenha formatado o disco rígido. Entre em contacto com a assistência da Dell (consulte "Contactar Dell" no seu *Guia do Utilizador*).

Outros problemas de software

CONSULTE A DOCUMENTAÇÃO DE SOFTWARE OU ENTRE EM CONTACTO COM O FABRICANTE DO SOFTWARE PARA OBTER MAIS INFORMAÇÕES SOBRE RESOLUÇÃO DE PROBLEMAS —

- Certifique-se de que o programa é compatível com o sistema operativo instalado no seu computador.
- Certifique-se de que o seu computador apresente os requisitos mínimos de hardware necessários para executar o software. Para obter mais informações, consulte a documentação do software.
- Certifique-se de que o programa está instalado e configurado correctamente.
- Verifique se os controladores do dispositivo entram em conflito com o programa.
- Se for necessário, desinstale e volte a instalar o programa.

FAÇA IMEDIATAMENTE CÓPIAS DE SEGURANÇA DOS SEUS FICHEIROS.

UTILIZE UM PROGRAMA ANTIVÍRUS PARA FAZER UM SCAN AO DISCO RÍGIDO, ÀS DISQUETES OU CDs.

GUARDE E FECHÉ TODOS OS FICHEIROS OU PROGRAMAS ABERTOS E DESLIGUE O SEU COMPUTADOR ATRAVÉS DO MENU INICIAR.

PROCURE SPYWARE NO COMPUTADOR — Se o seu computador estiver muito lento, se receber frequentemente mensagens pop-up ou se tiver problemas na ligação à Internet, é possível que o seu computador esteja infectado com spyware. Utilize um programa antivírus que inclua uma protecção anti-spyware (o seu computador pode estar a precisar uma actualização) para digitalizar o seu computador e remover spyware. Para mais informações, consulte support.dell.com e procure *spyware*.

EXECUTAR DELL DIAGNOSTICS — Consulte. “Dell Diagnostics”, na página 140 Se conseguir executar todos os testes com sucesso, o erro está relacionado com um problema do software.

Dell Diagnostics



ADVERTÊNCIA: Antes de iniciar qualquer procedimento desta secção, siga as instruções de segurança no *Guia de Informações do Produto*.

Quando utilizar o Programa de Diagnóstico da Dell

Se verificar um problema no seu computador, execute as verificações em “Bloqueios e problemas de software”, na página 138 e execute o Dell Diagnostics antes de entrar em contacto com a assistência técnica da Dell.

É recomendável a impressão destes procedimentos antes de começar.



AVISO: O Dell Diagnostics só funciona com computadores daDell™.



NOTA: O CD de *Controladores e Utilitários* é opcional e não é obrigatoriamente fornecida juntamente com o seu computador.

Inicie o Dell Diagnostics a partir do disco rígido ou do CD Drivers and Utilities (Controladores e utilitários), também denominado *ResourceCD*.

Iniciar Dell Diagnostics do seu disco rígido

O Dell Diagnostics está localizado numa partição oculta do disco rígido onde se encontra o utilitário de diagnóstico.



NOTA: Se o seu computador não mostrar uma imagem de ecrã, contacte Dell (veja “Contactar Dell” no seu *Guia do Utilizador*).

- 1 Desligue o computador.
- 2 Se o computador estiver ligado a um dispositivo de ancoragem, desligue-o. Consulte a documentação fornecida com o dispositivo de ancoragem para obter instruções.
- 3 Ligue o computador a uma tomada eléctrica.
- 4 Os diagnósticos podem ser executados num destes dois modos:
 - Ligue o computador. Quando o logotipo DELL™ aparecer, pressione <F12> imediatamente. Seleccione Diagnostics no menu de arranque e pressione <Enter>.



NOTA: Se esperar demasiado e o logotipo do sistema operacional aparecer, continue a aguardar até que a área de trabalho do Microsoft® Windows® seja apresentada. Em seguida, desligue o computador e tente novamente.

- Pressione a tecla <Fn> e mantenha-a pressionada enquanto liga o computador.



NOTA: Se aparecer uma mensagem a informar não foi localizada nenhuma secção do utilitário, execute o Dell Diagnostics do CD de *Controladores e Utilitários*.

O computador procederá à avaliação de pré-inicialização do sistema, que é uma série de testes iniciais da placa de sistema, do teclado, do disco rígido e do ecrã.

- Durante a avaliação, responda a todas as perguntas que lhe aparecerem.
- Se for detectada alguma falha, o computador interromperá o processo e emitirá um aviso sonoro. Para interromper a avaliação e reinicializar o computador, pressione <Esc>; para passar para o teste seguinte, pressione <y>; para testar novamente o componente que apresentou defeito, pressione <r>.
- Se forem detectadas falhas durante a Avaliação de Pré-inicialização do Sistema, anote o(s) código(s) de erro(s) e entre em contacto com a Dell (veja “Contactar Dell” no seu *Guia do Utilizador*).

Se a avaliação de pré-inicialização do sistema tiver sido feita sem problemas, receberá a mensagem `Booting Dell Diagnostic Utility Partition. Press any key to continue` (Inicializando a secção do Dell Diagnostics. Pressione qualquer tecla para continuar).

- 5 Pressione qualquer tecla para iniciar o Dell Diagnostics a partir da secção do utilitário de diagnóstico no disco rígido.

Iniciar Dell Diagnostics do CD de Controladores e Utilitários

- 1 Insira o CD *Controladores e Utilitários*.
- 2 Desligue e reinicialize o computador.

Quando o logotipo DELL aparecer, pressione <F12> imediatamente.

Se você esperar tempo demais e o logotipo do Windows aparecer, continue a aguardar até que a área de trabalho do Windows apareça. Em seguida, desligue o computador e tente novamente.



NOTA: As etapas seguintes alteram a sequência de inicialização apenas por uma vez. Na próxima inicialização, o computador inicializará de acordo com os dispositivos especificados na configuração do sistema.

- 3 Quando a lista de dispositivos de inicialização aparecer, destaque **Unidade de CD/DVD/CD-RW** e pressione <Enter>.
- 4 Selecione a opção **Arrancar a partir de um CD-ROM** do menu que aparece e pressione <Enter>.
- 5 Digite 1 para iniciar o menu e pressione <Enter> para continuar.
- 6 Selecione **Executar o Dell Diagnostics de 32 bits** na lista numerada. Se houver várias versões na lista, selecione a versão adequada para sua plataforma.
- 7 Quando o **Main Menu** (Menu principal) do Dell Diagnostics aparecer, selecione o teste a ser executado.

Main Menu (Menu principal) do Dell Diagnostics

- 1 Após o Dell Diagnostics ser carregado e o ecrã **Main Menu** aparecer, clique no botão da opção desejada.

Opção	Função
Express Test (Teste expresso)	Executa um teste rápido aos dispositivos. Normalmente este teste demora de 10 a 20 minutos e não exige nenhuma acção por parte do utilizador. Aumente as possibilidades de detectar rapidamente o problema executando, em primeiro lugar, o Express Test (Teste expresso).
Extended Test (Teste completo)	Executa uma verificação completa dos dispositivos. Este teste demora tipicamente 1 hora ou mais e deve responder periodicamente a perguntas.
Custom Test (Teste personalizado)	Testa um dispositivo específico. Pode personalizar os testes que quer executar.
Symptom Tree (Árvore de sintomas)	Apresenta uma lista dos sintomas mais comuns encontrados e permite seleccionar um teste com base no sintoma do problema que está a ocorrer.

- 2 Se for encontrado algum problema durante um teste, aparecerá uma mensagem com o código do erro e uma descrição do problema. Anote esse código e a descrição do problema e siga as instruções apresentadas no ecrã.

Se não conseguir eliminar o erro, contacte Dell (veja “Contactar Dell” no seu *Guia do Utilizador*).

 **NOTA:** A etiqueta de serviço do computador está localizada na parte superior de cada ecrã de teste. Se entrar em contacto com a Dell, o suporte técnico irá solicitar-lhe o número da etiqueta de serviço.

- 3 Se executar um teste utilizando a opção **Custom Test** ou **Symptom Tree**, clique no separador apropriado descrito na tabela a seguir apresentada para obter mais informações.

Separador	Função
Results (Resultados)	Mostra os resultados do teste e os erros encontrados.
Errors (Erros)	Mostra os erros encontrados, os códigos de erro e a descrição do problema.
Help (Ajuda)	Descreve o teste e pode indicar os requisitos para a execução do mesmo.
Configuration (Configuração)	Apresenta a configuração de hardware do dispositivo seleccionado. O Dell Diagnostics obtém as informações sobre a configuração de todos os dispositivos através do programa de configuração do sistema, da memória e de vários testes internos, apresentando essas informações na lista de dispositivos no painel esquerdo do ecrã. A lista de dispositivos pode não conter os nomes de todos os componentes instalados no computador ou de todos os dispositivos a ele ligados.
Parameters (Parâmetros)	Permite alterar as configurações de teste para personalizá-lo.

- 4 Quando os testes terminarem, se estiver a executar o Dell Diagnostics a partir do CD *Controladores e Utilitários*, retire o CD.
- 5 Quando os testes terminarem, encerre o ecrã de teste para retornar ao **Main Menu** (Menu principal). Para sair do Dell Diagnostics e para reiniciar o computador, feche a janela do **Main Menu** (Menu principal).

Índice remissivo

A

Ajuda QuickSet, 128
assistentes
Assistente de Compatibilidade do Programa, 138

B

bateria
armazenar, 138
capacidade, 134
carregar, 136
indicador da carga, 135
indicador de saúde, 136
medidor de energia, 135
remover, 137

C

CD
Sistema Operativo, 128
CD de controladores e utilitários, 125
CD do Sistema Operativo, 128
computador
crash, 138-139
desempenho lento, 140
não responde, 138
controladores
ResourceCD, 125

D

Dell
site de suporte, 127
Dell Diagnostics, 140
Dell MediaDirect
problemas, 139
diagnóstico
CD de controladores e utilitários, 125
diagnosticos
Dell, 140
documentação
dispositivo, 125
Guia do Utilizador, 126
on-line, 127
ResourceCD, 125

E

Etiqueta do Microsoft Windows, 126
etiquetas
Microsoft Windows, 126
Rótulo de Serviço, 126

G

garantia, 125
Guia do Utilizador, 126

H

hardware
Dell Diagnostics, 140

I

Iniciar Dell Diagnostics do CD de Controladores e Utilitários, 141
Iniciar Dell Diagnostics do seu disco rígido, 140
instruções de segurança, 125

L

Localizar documentação informativa, 125

P

problemas
bloqueios, 138
compatibilidade entre os programas e Windows, 138
computador não arranca, 138
computador não responde, 138
crash do computador, 138-139
crash do programa, 138
Dell Diagnostics, 140
Dell MediaDirect, 139

- desempenho lento do computador, 140
- ecrã azul, 139
- programa deixa de responder, 138
- software, 138-139
- spyware, 140

R

- reinstalação
 - CD de controladores e utilitários, 125
 - ResourceCD, 125
- resolução de problemas
 - Dell Diagnostics, 140
- ResourceCD
 - Dell Diagnostics, 140
- Rótulo de Serviço, 126

S

- Sistema Operativo
 - CD, 128
 - Guia de Instalação, 128
- software
 - problemas, 138-139
- spyware, 140

V

- vista do sistema
 - frontal, 130
 - lado esquerdo, 131
 - traseira, 132

- vistas do sistema
 - inferior, 133
 - lado direito, 132



W

- Windows XP
 - Assistente de Compatibilidade do Programa, 138

Dell™ Latitude™ D620

Guía de referencia rápida

Notas, avisos y precauciones

-  **NOTA:** Una NOTA proporciona información importante que le ayuda a utilizar su ordenador de la mejor manera posible.
-  **AVISO:** Un AVISO indica la posibilidad de daños al hardware o pérdida de datos y le explica cómo evitar el problema.
-  **PRECAUCIÓN:** Una PRECAUCIÓN indica un posible daño material, lesión corporal o muerte.

Abreviaturas y siglas

Para obtener una lista completa de abreviaturas y acrónimos, consulte la *Guía del usuario* (dependiendo del sistema operativo, haga doble clic en el icono de la **Guía del usuario** en su escritorio o haga clic en el botón **Inicio**, haga clic en **Help and Support Center** (Centro de ayuda y soporte técnico) y haga clic en **Guías del usuario y del sistema**.

Si ha adquirido un ordenador Dell™ de la serie n, las referencias al sistema operativo Microsoft® Windows® que aparezcan en este documento no se aplican.

-  **NOTA:** Es posible que algunas funciones no estén disponibles para su ordenador o en determinados países.

La información contenida en este documento puede modificarse sin aviso previo.

© 2006 Dell Inc. Todos los derechos reservados.

Queda estrictamente prohibido realizar cualquier tipo de reproducción sin el consentimiento por escrito de Dell Inc.

Marcas comerciales utilizadas en este texto: *Dell*, el logotipo de *DELL*, *Wi-Fi Catcher*, *ExpressCharge*, *Dell MediaDirect* y *Latitude* son marcas comerciales de Dell Inc.; *Intel* y *Pentium* son marcas comerciales registradas de Intel Corporation; *Microsoft* y *Windows* son marcas comerciales registradas de Microsoft Corporation.

Las demás marcas registradas y nombres comerciales que puedan utilizarse en este documento se refieren a las empresas que figuran en las marcas y los nombres de sus productos. Dell Inc. renuncia a cualquier interés sobre la propiedad de marcas y nombres comerciales que no sean los suyos.

Contenido

Localización de información	149
Configuración de su ordenador	153
Acerca de su ordenador	154
Vista anterior	154
Vista del lateral izquierdo	155
Vista lateral derecha	156
Vista posterior	156
Vista inferior	157
Uso de la batería	158
Rendimiento de la batería	158
Comprobación de la carga de la batería	159
Carga de la batería	160
Sustitución de la batería	161
Almacenamiento de una batería	162
Solución de problemas	162
Bloqueos y problemas con el software	162
El ordenador no se inicia	162
El ordenador no responde	162
Un programa no responde o se bloquea repetidamente	162
Un programa está diseñado para una versión anterior del sistema operativo Microsoft® Windows®	162
Aparece una pantalla azul fija	163
Problemas con Dell MediaDirect™	163
Otros problemas con el software	163
Dell Diagnostics	164
Índice	167

Localización de información

 **NOTA:** Algunas funciones o medios son opcionales y pueden no incluirse en su ordenador. Es posible que algunas funciones o medios no estén disponibles en determinados países.

 **NOTA:** Su ordenador puede incluir información adicional.

¿Qué busca?

- Un programa de diagnóstico para mi ordenador
- Controladores para mi ordenador
- La documentación de mi ordenador
- La documentación de mi dispositivo
- Notebook System Software (NSS)

Aquí lo encontrará

CD Drivers and Utilities (también conocido como ResourceCD)

NOTA: El CD denominado *Drivers and Utilities* (Controladores y utilidades) es opcional y es posible que no se entregue con su ordenador.

La documentación y los controladores ya están instalados en su ordenador. Puede utilizar el CD para reinstalar los controladores (consulte el apartado “Reinstalación de controladores y utilidades” en la *Guía del usuario*) o para ejecutar los Dell Diagnostics (consulte el apartado “Dell Diagnostics” en la página 164).



El CD puede tener incluido archivos “léame” para proporcionar actualizaciones de última hora sobre cambios técnicos en su ordenador o material de referencia técnica avanzada para técnicos o usuarios con experiencia.

NOTA: Los controladores y las actualizaciones de la documentación se pueden encontrar en support.dell.com.

- Información sobre la garantía
- Términos y condiciones (sólo en EE.UU.)
- Instrucciones de seguridad
- Información reglamentaria
- Información ergonómica
- Contrato de licencia de usuario final

Guía de información del producto Dell™



¿Qué busca?

- Cómo extraer y cambiar piezas
- Especificaciones
- Cómo configurar los parámetros del sistema
- Cómo detectar y solucionar problemas

Aquí lo encontrará**Guía del usuario Dell Latitude™**

Centro de ayuda y soporte técnico de Microsoft® Windows® XP

- 1 Haga clic en **Inicio**→ **Ayuda y soporte técnico**→ **Guías del usuario y del sistema Dell**→ **Guías del sistema**.

- 2 Haga clic en la Guía del usuario de su ordenador.

La *Guía del usuario* se encuentra también disponible en el CD *Drivers and Utilities* (Controladores y utilidades) opcional.

-
- Etiqueta de servicio y Express Service Code (Código de servicio rápido)
 - Etiqueta de licencia de Microsoft Windows

Etiqueta de servicio y licencia de Microsoft Windows

Estas etiquetas se encuentran en su ordenador.

- Utilice la etiqueta de servicio para identificar el ordenador cuando utilice support.dell.com o se ponga en contacto con el servicio de asistencia técnica.
- Escriba el código de servicio urgente para dirigir su llamada cuando se ponga en contacto con el servicio de asistencia técnica.



¿Qué busca?

- Soluciones: consejos y sugerencias para la solución de problemas, artículos de técnicos, cursos en línea y preguntas más frecuentes
 - Comunidad: debates en línea con otros clientes de Dell
 - Actualizaciones: información de actualización para componentes, como la memoria, la unidad de disco duro y el sistema operativo
 - Atención al cliente: información de contacto, llamada de servicio y estado de los pedidos, garantía e información de reparación.
 - Servicio y asistencia: historial de asistencia y estado de las llamadas de servicio, contrato de servicio, debates en línea con el personal de asistencia técnica.
 - Referencia: documentación del ordenador, detalles en la configuración de mi ordenador, especificaciones del producto y documentación técnica.
 - Descargas: controladores certificados, revisiones y actualizaciones de software
 - Notebook System Software (NSS): si vuelve a instalar el sistema operativo del ordenador, también debe volver a instalar la utilidad NSS. NSS proporciona actualizaciones importantes del sistema operativo y asistencia para las unidades de disquete de 3,5 pulgadas de Dell™, procesadores Intel® Pentium® M, unidades ópticas y dispositivos USB. La utilidad NSS es necesaria para el correcto funcionamiento de su ordenador Dell. El software detecta automáticamente su ordenador y sistema operativo e instala las actualizaciones apropiadas a su configuración.
-
- Actualizaciones de software y sugerencias para la solución de problemas — preguntas más frecuentes, temas candentes y estado general del entorno de su ordenador

Aquí lo encontrará

Sitio web Dell Support — support.dell.com

NOTA: Seleccione su región o segmento de negocios para ver el sitio de asistencia técnica apropiado.

Para descargar Notebook System Software:

- 1** Vaya a support.dell.com, seleccione la región o segmento empresarial y escriba su etiqueta de servicio.
- 2** Seleccione **Drivers & Downloads** (Controladores y descargas) y haga clic en **Go (Ir)**.
- 3** Haga clic en el sistema operativo y busque la palabra clave *Notebook System Software*.

NOTA: La interfaz para el usuario de support.dell.com puede variar dependiendo de las selecciones que efectúe.

Utilidad Dell Support

La utilidad Dell Support es un sistema de notificación y actualización automatizadas instalado en el ordenador. Este sistema de asistencia proporciona exploraciones del estado del entorno informático, actualizaciones de software e información de autosoprote relevante en tiempo real. Acceda a la utilidad Dell Support desde el icono  de la barra de tareas. Para obtener más información, consulte la *Guía del usuario*.

¿Qué busca?

- Cómo utilizar Windows XP
- Cómo trabajar con programas y archivos
- Cómo personalizar my escritorio

Aquí lo encontrará

Centro de ayuda y soporte técnico de Windows

- 1** Haga clic en **Inicio**→ **Ayuda y soporte técnico**.
- 2** Escriba una palabra o frase que describa el problema y, a continuación, haga clic en el icono de flecha.
- 3** Haga clic en el tema que describa el problema.
- 4** Siga las instrucciones que aparecen en pantalla.

Ayuda de Dell QuickSet

Para ver la *Dell QuickSet Help* (Ayuda de Dell QuickSet), haga clic con el botón derecho del ratón en el icono  de la barra de tareas de Microsoft® Windows®.

Para obtener información sobre Dell QuickSet, consulte la *Guía del usuario*.

-
- Cómo volver a instalar mi sistema operativo

CD Sistema operativo

NOTA: El CD *Operating System* es opcional, por lo que es posible que no se envíe con su ordenador.

El sistema operativo ya está instalado en el ordenador. Para volver a instalar el sistema operativo, utilice el CD *Operating System*. Consulte la *Guía del usuario* para obtener instrucciones.



Después de volver a instalar el sistema operativo, utilice el CD *Drivers and Utilities* (Controladores y utilidades) (*ResourceCD*) para volver a instalar los controladores de los dispositivos que se incluían con el ordenador.

La clave del producto del sistema operativo se encuentra en el ordenador.

NOTA: El color de su CD varía según el sistema operativo que haya solicitado.

Configuración de su ordenador

⚠ PRECAUCIÓN: Antes de comenzar cualquiera de los procedimientos de esta sección, siga las instrucciones de seguridad que se encuentran en la *Guía de información del producto*.

- 1 Desempaquete la caja de accesorios.
- 2 Saque el contenido de la caja de accesorios, que necesitará para completar la configuración del ordenador.
La caja de accesorios también contiene la documentación del usuario y todo el software o hardware adicional (como tarjetas PC, unidades o baterías) que ha solicitado.
- 3 Conecte el adaptador de CA al conector del adaptador de CA del ordenador y a la toma de alimentación eléctrica.



- 4 Abra la pantalla del ordenador y pulse el botón de alimentación para encender el ordenador (consulte el apartado “Vista anterior” en la página 154).

📌 NOTA: Se recomienda que encienda y apague el ordenador al menos una vez antes de instalar cualquier tarjeta o conectar el ordenador a un dispositivo de acoplamiento u a otro dispositivo externo, como una impresora.

Acerca de su ordenador

Vista anterior

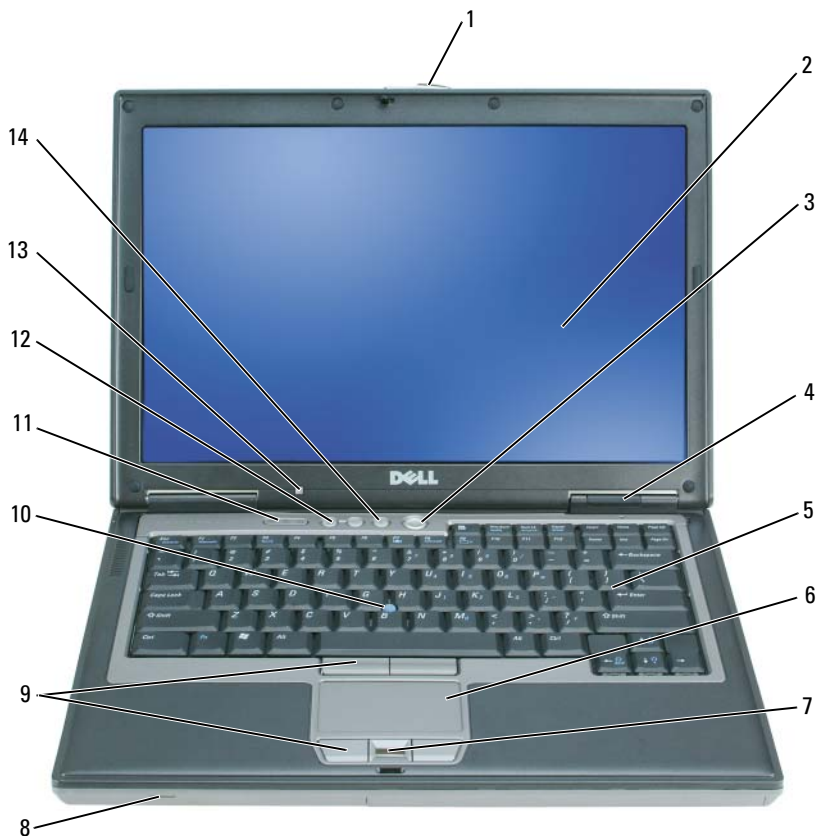

- | | | | | | |
|----|---|----|-----------------------------------|----|--|
| 1 | Seguro de la pantalla | 2 | Pantalla | 3 | Botón de alimentación |
| 4 | Indicadores de estado del dispositivo | 5 | Teclado | 6 | Superficie táctil |
| 7 | Lector de huellas dactilares (opcional) | 8 | Altavoz | 9 | Botones de la palanca de seguimiento y de la superficie táctil |
| 10 | Palanca de seguimiento | 11 | Indicadores de estado del teclado | 12 | Botones de control de volumen |
| 13 | Sensor de luz ambiental (ALS) | 14 | Botón de silencio de audio | | |

NOTA: Cuando recibe el ordenador, el ALS está desactivado. Para obtener más información sobre ALS, consulte la *Guía del usuario* del ordenador.

Vista del lateral izquierdo

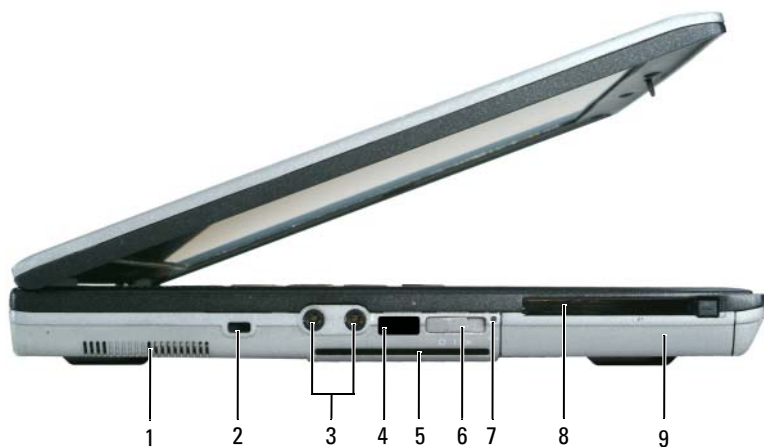

- | | | | | | |
|---|-----------------------------|---|--------------------------------|---|--|
| 1 | Rejillas de ventilación | 2 | Ranura para cable de seguridad | 3 | Conectores de audio (2) |
| 4 | Sensor de infrarrojos | 5 | Ranura para tarjetas Smart | 6 | Conmutador inalámbrico
NOTA: Para obtener más información sobre las funciones del conmutador inalámbrico, consulte la <i>Guía del usuario</i> del ordenador. |
| 7 | Indicador de Wi-Fi Catcher™ | 8 | Ranura de tarjeta PC o Express | 9 | Unidad de disco duro |

Vista lateral derecha



- 1 Compartimento de medios 2 Pasador de liberación del dispositivo 3 Conectores USB (2)

Vista posterior

⚠ PRECAUCIÓN: No introduzca objetos ni permita que el polvo se acumule en las rejillas de ventilación ni las bloquee. No almacene el ordenador en un entorno con poca ventilación, como un maletín cerrado, mientras esté en funcionamiento. La circulación restringida de aire podría dañar el ordenador o provocar un incendio.

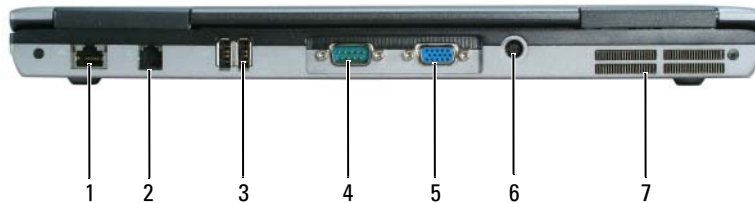

- 1 Conector de red (RJ-45) 2 Conector de módem (RJ-11) 3 Conectores USB (2)
4 Conector serie 5 Conector de vídeo 6 Conector del adaptador de CA
7 Rejillas de ventilación

Vista inferior

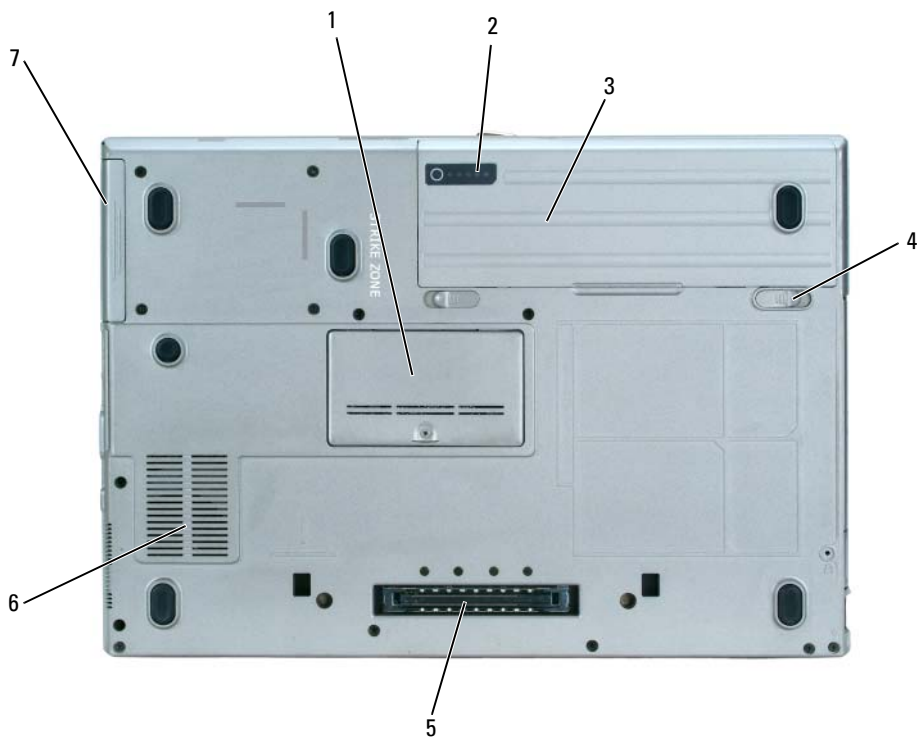

- | | | | | | |
|---|---|---|--|---|-------------------------|
| 1 | Cubierta del módulo de memoria | 2 | Medidor de carga de la batería | 3 | Batería |
| 4 | Pasador de liberación del compartimento de baterías (2) | 5 | Conector del dispositivo de acoplamiento | 6 | Rejillas de ventilación |
| 7 | Unidad de disco duro | | | | |

Uso de la batería

Rendimiento de la batería

 **NOTA:** Para obtener información acerca de la garantía Dell™ para su ordenador, consulte la *Guía de información del producto* o el documento separado de garantía que se envía junto con el ordenador.

Para el rendimiento óptimo del ordenador y para facilitar la conservación de la configuración del BIOS, utilice su ordenador portátil Dell con la batería principal instalada en todo momento. Se proporciona una batería en su compartimento correspondiente como equipamiento estándar.

 **NOTA:** Debido a que la batería puede no estar totalmente cargada, use el adaptador de CA para conectar su nuevo ordenador a una toma de alimentación eléctrica la primera vez que utilice el ordenador. Para obtener mejores resultados, utilice el ordenador con el adaptador de CA hasta que la batería esté totalmente cargada. Para ver el estado de carga de la batería, haga clic en Inicio → Panel de control → Power Options (Opciones de energía) → Power Meter (Medidor de energía).

El tiempo de funcionamiento de la batería depende de las condiciones de funcionamiento.

 **NOTA:** El tiempo de funcionamiento de la batería (el tiempo que la batería puede mantener una carga) disminuye con el tiempo. En función de la frecuencia y las condiciones de uso de la batería, es posible que deba comprar una nueva batería durante la vida útil del ordenador.

La autonomía de la batería puede reducirse significativamente cuando se realizan, entre otras, las siguientes operaciones:

- Uso de unidades ópticas
- Usar dispositivos de comunicaciones inalámbricas, tarjeta PC o dispositivos USB
- Uso de una configuración de pantalla con mucho brillo, protectores de pantalla 3D u otros programas que consuman mucha energía como juegos 3D
- Ejecución del ordenador en modo de máximo rendimiento (consulte el apartado “Configuración de los valores de administración de energía” en la *Guía del usuario*)

 **NOTA:** Se recomienda conectar el ordenador a una toma de alimentación eléctrica mientras se graba en un CD o DVD.

Es posible comprobar la carga de la batería (consulte el apartado “Comprobación de la carga de la batería” en la página 159) antes de insertar la batería en el ordenador. También puede especificar las opciones de administración de energía para alertarle del nivel bajo de batería (consulte el apartado “Configuración de los valores de administración de energía” en la *Guía del usuario*).

 **PRECAUCIÓN:** El uso de baterías incompatibles puede aumentar el riesgo de incendio o explosión. Sustituya la batería únicamente por baterías de Dell. La batería está diseñada para funcionar con ordenadores Dell. No utilice una batería de otro ordenador en su ordenador.

 **PRECAUCIÓN:** No deseche las baterías en la basura doméstica. Cuando la batería ya no pueda cargarse, solicite información a una empresa local de gestión de residuos o al departamento responsable en materia de medio ambiente sobre el modo de desechar las baterías de iones de litio. Consulte el apartado “Cómo desechar las baterías” de la *Guía de información del producto*.

⚠ PRECAUCIÓN: El uso incorrecto de la batería puede aumentar el riesgo de incendio o quemadura química. No perforo, incinere, desmonte o exponga la batería a temperaturas superiores a 65°C (149 °F). Mantenga la batería fuera del alcance de los niños. Tenga mucho cuidado con las baterías dañadas o que goteen. Las baterías dañadas pueden gotear y causar lesiones personales o daños en el equipo.

Comprobación de la carga de la batería

El medidor de batería QuickSet de Dell, la ventana Medidor de energía de Microsoft Windows y el icono , el medidor de carga de la batería, y la advertencia de batería baja ofrecen información sobre la carga de la batería.

Medidor de batería Dell™ QuickSet

Si Dell QuickSet está instalado, presione <Fn><F3> para ver el Medidor de batería Dell QuickSet. El medidor de batería muestra el estado, el estado de consumo de la batería, el nivel y el tiempo total de carga de la batería del ordenador.

Para obtener más información sobre QuickSet, haga clic en el botón derecho del ratón en el icono  de la barra de tareas y seleccione **Help** (Ayuda).

Medidor de energía de Microsoft® Windows®

El Medidor de energía de Windows indica la carga que le queda a la batería. Para consultar el medidor de energía, haga doble clic en el icono  de la barra de tareas.

Si el ordenador está conectado a una toma de corriente, aparece un icono .

Medidor de carga

Antes de instalar una segunda batería, pulse el botón de estado del medidor de carga de la batería para que se enciendan los indicadores de nivel de carga. Cada luz representa aproximadamente un 20 % de la carga total de la batería. Por ejemplo, si la batería tiene aún un 80 % de carga restante, habrá cuatro luces encendidas. Si no hay ninguna luz encendida, entonces la batería está descargada.



1 Batería

2 Medidor de carga de la batería

Medidor de estado

El tiempo de funcionamiento de la batería se ve determinado en gran medida por el número de veces que se carga. Tras cientos de ciclos de carga y descarga, las baterías pierden parte de su capacidad de carga o estado. Para comprobar el estado de la batería, mantenga pulsado el botón de estado del medidor de carga de esa batería durante al menos 3 segundos. Si no se ilumina ningún indicador, significa que la batería está en buenas condiciones y que mantiene más del 80 por ciento de su capacidad de carga original. Cada luz representa una degradación gradual. Si se iluminan cinco indicadores, significa que la batería conserva menos del 60 por ciento de su capacidad de carga, por lo que se debería considerar reemplazarla. Consulte el apartado “Especificaciones” en la *Guía del usuario* para obtener más información sobre el tiempo de duración de la batería.

Advertencia de batería baja



AVISO: Para evitar la pérdida de datos o que éstos resulten dañados, tras una advertencia de batería baja guarde inmediatamente el trabajo. A continuación, conecte el ordenador a una toma de alimentación eléctrica o instale una segunda batería en el compartimento de medios. Si la carga de la batería se agota por completo, el modo de hibernación se activa de manera automática.

La advertencia de batería baja se produce cuando se ha agotado aproximadamente un 90 % de la carga. El ordenador emitirá un pitido, lo que indica que queda el tiempo mínimo de funcionamiento de la batería. Durante ese tiempo, por el altavoz se emitirán pitidos a intervalos periódicos. Si tiene instaladas dos baterías, la advertencia de batería baja indica que se ha agotado aproximadamente un 90 % de la carga combinada de ambas. El ordenador entrará en el modo de hibernación cuando la carga de la batería se encuentre en un nivel peligrosamente bajo. Para obtener más información sobre advertencias de batería baja, consulte el apartado “Configuración de los valores de administración de energía” en la *Guía del usuario* en línea.

Carga de la batería



NOTA: Con Dell™ ExpressCharge™, cuando el ordenador está apagado, el adaptador de CA carga una batería completamente descargada al 80 % en alrededor de 1 hora y al 100 % en aproximadamente 2 horas. El tiempo de carga aumenta con el ordenador encendido. Puede dejar la batería en el ordenador todo el tiempo que desee. Los circuitos internos de la batería impiden que se sobrecargue.



NOTA: Si desea utilizar una batería de 9 celdas para obtener Dell ExpressCharge, deberá utilizarla junto con un adaptador de CA de 90 vatios.

Cuando conecte el ordenador a una toma de alimentación eléctrica o instale una batería mientras está conectado a una toma de alimentación eléctrica, comprobará la carga y la temperatura de la batería. Si es necesario, el adaptador de CA cargará la batería y mantendrá la carga.

Si la batería está caliente porque se ha estado usando en el ordenador o porque ha permanecido en un ambiente donde la temperatura es elevada, puede ser que no se cargue cuando se conecte el ordenador a una toma de alimentación eléctrica.

La batería está demasiado caliente para iniciar la recarga si el indicador luminoso  parpadea alternando entre el verde y el naranja. Desconecte el ordenador de la toma de alimentación eléctrica y espere a que tanto éste como la batería se enfríen hasta alcanzar la temperatura ambiente. A continuación, conecte el ordenador a una toma de alimentación eléctrica y continúe cargando la batería.

Sustitución de la batería

⚠ PRECAUCIÓN: Antes de llevar a cabo estos procedimientos, apague el ordenador, desconecte el adaptador de CA de la toma de alimentación eléctrica y del ordenador, desconecte el módem del conector de pared y del ordenador y retire cualquier otro cable externo del ordenador.

🔄 AVISO: Debe eliminar todos los cables externos del ordenador para evitar que se produzcan posibles daños en el conector.

⚠ PRECAUCIÓN: El uso de baterías incompatibles puede aumentar el riesgo de incendio o explosión. Sustituya la batería únicamente por baterías de Dell. La batería está diseñada para funcionar con ordenadores Dell™. No utilice una batería de otro ordenador.

Para obtener información acerca de cómo sustituir la segunda batería, si aplica, consulte el apartado “Compartimento de medios” en la Guía del usuario.

Para extraer la batería:

- 1 Si el ordenador está conectado (acoplado) a un dispositivo de acoplamiento, desacóplelo. Si desea instrucciones, consulte la documentación incluida con el dispositivo de acoplamiento.
- 2 Asegúrese de que el ordenador esté apagado o en modo de hibernación (consulte el apartado “Modo de hibernación” en la *Guía del usuario*). Deslice los dos pasadores de liberación del compartimento de la batería situados en la parte inferior del ordenador hacia los lados hasta que estén engranados.
- 3 Sujete la batería por su lengüeta y deslícela horizontalmente hacia la parte anterior del ordenador.
- 4 Para extraer la batería del compartimento, levántela.

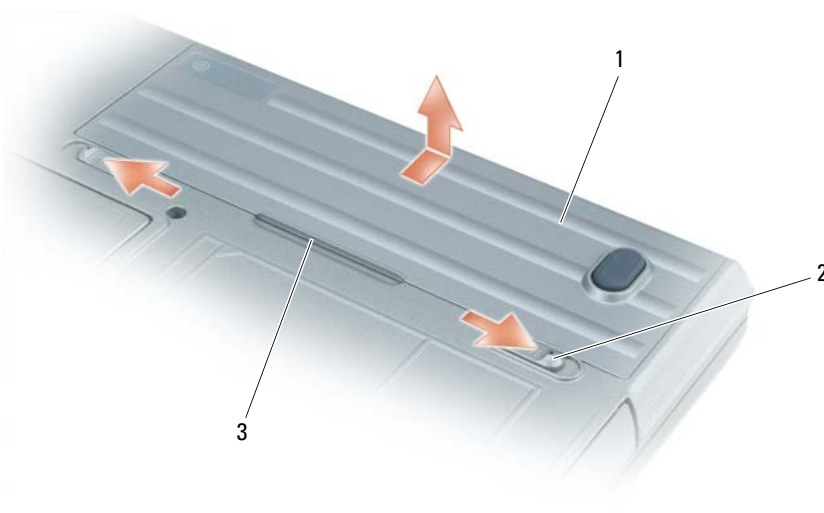

1 Batería 2 Pasador de liberación del compartimento de baterías (2) 3 Lengüeta de la batería

Para volver a colocar la batería, siga el procedimiento de extracción en orden inverso.

Almacenamiento de una batería

Extraiga la batería cuando vaya a guardar el ordenador durante un período largo. Las baterías se descargan durante los almacenamientos prolongados. Tras un largo período de almacenamiento, recargue la batería completamente antes de utilizarla (consulte el apartado “Carga de la batería” en la página 160).

Solución de problemas

Bloqueos y problemas con el software



PRECAUCIÓN: Antes de comenzar cualquiera de los procedimientos de esta sección, siga las instrucciones de seguridad que se encuentran en la *Guía de información del producto*.

El ordenador no se inicia

ASEGÚRESE DE QUE EL ADAPTADOR DE CA ESTÉ BIEN CONECTADO AL ORDENADOR Y A LA TOMA DE ALIMENTACIÓN ELÉCTRICA.

El ordenador no responde



AVISO: Es posible que se pierdan datos si no puede apagar el sistema operativo.

APAGUE EL ORDENADOR: Si no puede conseguir que responda pulsando una tecla o moviendo el ratón, pulse el botón de alimentación durante unos 8 ó 10 segundos como mínimo hasta que se apague el ordenador. A continuación, vuelva a iniciar el ordenador.

Un programa no responde o se bloquea repetidamente



NOTA: Normalmente el software incluye instrucciones de instalación en su documentación o en un disquete o CD.

FINALICE EL PROGRAMA:

- 1 Pulse <Ctrl><Mayús> simultáneamente.
- 2 Haga clic en Administrador de tareas.
- 3 Haga clic en el programa que ha dejado de responder.
- 4 Haga clic sobre Finalizar tarea.

COMPRUEBE LA DOCUMENTACIÓN DEL SOFTWARE: Si es necesario, desinstale y vuelva a instalar el programa.

Un programa está diseñado para una versión anterior del sistema operativo Microsoft® Windows®

EJECUTE EL ASISTENTE PARA COMPATIBILIDAD DE PROGRAMAS: El Asistente para compatibilidad de programas configura un programa de manera que se ejecute en un entorno similar a los entornos de sistemas operativos que no son Windows XP.

- 1 Haga clic en Inicio → Todos los programas → Accesorios → Asistente para compatibilidad de programas → Siguiente.
- 2 Siga las instrucciones que aparecen en pantalla.

Aparece una pantalla azul fija

APAGUE EL ORDENADOR: Si no puede conseguir que responda pulsando una tecla o moviendo el ratón, pulse el botón de alimentación durante unos 8 ó 10 segundos como mínimo hasta que se apague el ordenador. A continuación, vuelva a iniciar el ordenador.

Problemas con Dell MediaDirect™

REVISE EL ARCHIVO DE AYUDA DE DELL MEDIADIRECT PARA OBTENER INFORMACIÓN: Haga clic en el icono de interrogación de la parte inferior de la pantalla Dell MediaDirect para tener acceso a la ayuda.

PARA REPRODUCIR PELÍCULAS CON DELL MEDIADIRECT, DEBE TENER UNA UNIDAD DE DVD Y EL REPRODUCTOR DE DVD DE DELL: Si el ordenador que ha adquirido incluye una unidad de DVD, este software ya debería estar instalado.

PROBLEMAS CON LA CALIDAD DEL VÍDEO: Desactive la opción **Use Hardware Acceleration** (Usar aceleración de hardware). Esta función aprovecha el procesamiento especial de algunas tarjetas gráficas para reducir los requisitos del procesador cuando se reproducen DVD y determinados tipos de archivos de vídeo.

ALGUNOS ARCHIVOS MULTIMEDIA NO SE PUEDEN REPRODUCIR: Puesto que Dell MediaDirect proporciona acceso a archivos multimedia fuera del entorno del sistema operativo de Windows XP, el acceso a contenido bajo licencia está restringido. El contenido bajo licencia es contenido digital al que se le ha aplicado DRM (Digital Rights Management). El entorno de Dell MediaDirect no puede comprobar las restricciones de DRM, por lo que los archivos bajo licencia no se pueden reproducir. Los archivos de música y vídeo bajo licencia tienen un icono de bloqueo junto a ellos. Puede acceder a los archivos bajo licencia en el entorno del sistema operativo de Windows XP.

AJUSTE DE LA CONFIGURACIÓN DE COLOR PARA PELÍCULAS QUE CONTIENEN ESCENAS QUE SON DEMASIADO OSCURAS O BRILLANTES: Haga clic en **EagleVision** para utilizar una tecnología de mejora de vídeo que detecta el contenido del vídeo y ajusta las relaciones de brillo/contraste/saturación de forma dinámica.



AVISO: No se puede volver a instalar el componente Dell MediaDirect si ha reformateado la unidad de disco duro. Póngase en contacto con Dell (consulte el apartado “Cómo ponerse en contacto con Dell” en la *Guía del usuario*).

Otros problemas con el software

COMPRUEBE LA DOCUMENTACIÓN DEL SOFTWARE O PÓNGASE EN CONTACTO CON EL FABRICANTE DE SOFTWARE PARA OBTENER INFORMACIÓN SOBRE LA SOLUCIÓN DE PROBLEMAS:

- Asegúrese de que el programa sea compatible con el sistema operativo instalado en el ordenador.
- Asegúrese de que el ordenador cumple los requisitos mínimos de hardware necesarios para ejecutar el software. Consulte la documentación del software para obtener más información.
- Asegúrese de que el programa esté instalado y configurado correctamente.
- Compruebe que los controladores de dispositivo no sean incompatibles con el programa.
- Si es necesario, desinstale el programa y, a continuación, vuelva a instalarlo.

REALICE INMEDIATAMENTE UNA COPIA DE SEGURIDAD DE LOS ARCHIVOS.

UTILICE UN PROGRAMA DE BÚSQUEDA DE VIRUS PARA COMPROBAR LA UNIDAD DE DISCO DURO, LOS DISCOS FLEXIBLES O LOS CD.

GUARDE Y CIERRE LOS ARCHIVOS O PROGRAMAS ABIERTOS Y APAGUE EL ORDENADOR MEDIANTE EL MENÚ INICIO.

COMPRUEBE SI EL ORDENADOR TIENE SOFTWARE ESPÍA: Si el ordenador tiene un bajo rendimiento, recibe frecuentemente anuncios emergentes, o tiene problemas para conectarse a Internet, es posible que el ordenador esté infectado con software espía. Utilice un programa antivirus que incluya protección contra software espía (es posible que el programa necesite una actualización) para explorar el ordenador y eliminar el software espía. Para obtener más información, vaya a support.dell.com y busque la palabra clave *software espía*.

EJECUTE LOS DELL DIAGNOSTICS: Consulte el apartado “Dell Diagnostics” en la página 164. Si todas las pruebas se ejecutan satisfactoriamente, el error puede estar relacionado con un problema de software.

Dell Diagnostics



PRECAUCIÓN: Antes de comenzar cualquiera de los procedimientos de esta sección, siga las instrucciones de seguridad que se encuentran en la *Guía de información del producto*.

Cuándo utilizar los Dell Diagnostics (Diagnósticos Dell)

Si tiene problemas con el ordenador, realice las comprobaciones del apartado “Bloqueos y problemas con el software” en la página 162 y ejecute Dell Diagnostics antes de ponerse en contacto con Dell para solicitar asistencia técnica.

Se recomienda imprimir estos procesos antes de empezar.



AVISO: Los Dell Diagnostics sólo funcionan en ordenadores Dell™.



NOTA: El CD denominado *Drivers and Utilities* (Controladores y utilidades) es opcional y es posible que no se entregue con su ordenador.

Inicie los Dell Diagnostics (Diagnósticos Dell) desde la unidad de disco duro o desde el CD *Drivers and Utilities* (Controladores y utilidades), también conocido como *Resource CD* (CD de recursos).

Inicio de Dell Diagnostics desde la unidad de disco duro

Los Dell Diagnostics están situados en una partición oculta para la utilidad de diagnóstico de la unidad de disco duro.



NOTA: Si el ordenador no muestra ninguna imagen en la pantalla, póngase en contacto con Dell (consulte el apartado “Cómo ponerse en contacto con Dell” en la *Guía del usuario*).

- 1 Apague el ordenador.
- 2 Si el ordenador está conectado (acoplado) a un dispositivo de acoplamiento, desacóplelo. Si desea instrucciones, consulte la documentación incluida con el dispositivo de acoplamiento.
- 3 Conecte el ordenador a una toma de alimentación eléctrica.
- 4 Los diagnósticos se pueden invocar de uno de los dos modos siguientes:
 - Encienda el ordenador. Cuando aparezca el logotipo de DELL™, pulse <F12> inmediatamente. Seleccione Diagnostics (Diagnósticos) del menú de inicio y pulse <Intro>.



NOTA: Si espera demasiado y aparece el logotipo del sistema operativo, siga esperando hasta que aparezca el escritorio de Microsoft® Windows®. Entonces, apague el ordenador y vuelva a intentarlo.



• Pulse y mantenga pulsada la tecla <Fn> mientras se está encendiendo el ordenador.



NOTA: Si recibe un mensaje que indica que no se ha encontrado ninguna partición para la utilidad de diagnóstico, ejecute Dell Diagnostics desde el CD *Drivers and Utilities* opcional.

El ordenador ejecutará la evaluación del sistema previa al inicio, una serie de pruebas iniciales de la tarjeta del sistema, el teclado, la unidad de disco duro y la pantalla.

- Durante la evaluación, responda a las preguntas que puedan formularse.
- Si se detecta un fallo, el ordenador se detiene y emite pitidos. Para detener la evaluación y reiniciar el ordenador, oprima; para continuar con la siguiente prueba, oprima <Esc><y>; para volver a probar el componente que falló, oprima <r>.
- Si se detectan fallas durante la evaluación del sistema antes de la inicialización, anote los códigos de error y póngase en contacto con Dell (consulte el apartado “Cómo ponerse en contacto con Dell” en la *Guía del usuario*).

Si la evaluación del sistema previa al inicio se realiza correctamente, recibirá el mensaje **Booting Dell Diagnostic Utility Partition. Press any key to continue** (Iniciando la partición de la utilidad Dell Diagnostics (Diagnósticos Dell). Pulse cualquier tecla para continuar).

- 5 Pulse cualquier tecla para iniciar los Dell Diagnostics (Diagnósticos Dell) desde la partición para la utilidad de diagnóstico del disco duro.

Inicio de los Dell Diagnostics desde el CD Drivers and Utilities CD Drivers and Utilities (Controladores y utilidades) opcional

- 1 Inserte el CD *Drivers and Utilities*.

- 2 Apague y reinicie el ordenador.

Cuando aparezca el logotipo de DELL, pulse <F12> inmediatamente.

Si espera demasiado y aparece el logotipo de Windows, siga esperando hasta que vea el escritorio de Windows. Entonces, apague el ordenador y vuelva a intentarlo.

 **NOTA:** Los siguientes pasos cambian la secuencia de inicio una sola vez. La próxima vez que inicie el ordenador, éste lo hará según los dispositivos especificados en la configuración del sistema.

- 3 Cuando aparezca la lista de dispositivos de inicio, resalte **CD/DVD/CD-RW Drive** (Unidad de CD/DVD/CD-RW) y pulse <Intro>.
- 4 Seleccione la opción **Boot from CD-ROM** (Iniciar desde CD-ROM) del menú que aparezca y presione <Enter>.
- 5 Escriba 1 para iniciar el menú y pulse <Intro> para continuar.
- 6 Seleccione **Run the 32 Bit Dell Diagnostics** (Ejecutar los Dell Diagnostics [Diagnósticos Dell] de 32 bits) de la lista numerada. Si se muestran varias versiones, seleccione la apropiada para su ordenador.
- 7 Cuando aparezca el **Main Menu** (Menú principal) de Dell Diagnostics (Diagnósticos Dell), seleccione la prueba que desee ejecutar.

Menú principal de Dell Diagnostics

- 1 Una vez se hayan cargado los Diagnósticos Dell y aparezca la pantalla **Main Menu** (Menú principal), haga clic en el botón de la opción que desea.

Opción	Función
Express Test (Prueba rápida)	Realiza una prueba rápida de los dispositivos. Esta prueba suele tardar de 10 a 20 minutos y no requiere ninguna acción por parte del usuario. Ejecute primero Express Test (Prueba rápida) para incrementar la posibilidad de rastrear el problema rápidamente.
Extended Test (Prueba extendida)	Realiza una prueba completa de los dispositivos. Esta prueba suele durar 1 hora o más y requiere que responda a unas preguntas periódicamente.
Custom Test (Prueba personalizada)	Prueba un dispositivo específico. Puede personalizar las pruebas que desee ejecutar.
Symptom Tree (Árbol de síntomas)	Hace una lista de los síntomas más habituales que se pueden encontrar y le permite seleccionar una prueba basándose en el síntoma del problema que usted tiene.

- 2 Si se produce un problema durante una prueba, aparecerá un mensaje con un código de error y una descripción del problema. Anote el código de error y la descripción del problema, y siga las instrucciones de la pantalla.

Si no puede resolver la condición del error, póngase en contacto con Dell (consulte el apartado “Cómo ponerse en contacto con Dell” en la *Guía del usuario*).

 **NOTA:** La etiqueta de servicio para su ordenador está situada en la parte superior de cada pantalla de prueba. Si se pone en contacto con Dell, el servicio de asistencia técnica le pedirá su etiqueta de servicio.

- 3 Si ejecuta una prueba desde la opción **Custom Test** (Prueba personalizada) o **Symptom Tree** (Árbol de síntomas), haga clic en la pestaña correspondiente que se describe en la tabla siguiente para obtener más información.

Ficha	Función
Results (Resultado)	Muestra el resultado de la prueba y las condiciones de error encontradas.
Errors (Errores)	Muestra las condiciones de error encontradas, los códigos de error y la descripción del problema.
Help (Ayuda)	Describe la prueba y puede indicar los requisitos para ejecutarla.
Configuration (Configuración)	Muestra la configuración de hardware del dispositivo seleccionado. Dell Diagnostics obtiene la información de configuración de todos los dispositivos a partir de la configuración del sistema, la memoria y varias pruebas internas, y la muestra en la lista de dispositivos del panel izquierdo de la pantalla. La lista de dispositivos puede que no muestre los nombres de todos los componentes instalados en el ordenador o de todos los dispositivos conectados al ordenador.
Parameters (Parámetros)	Permite personalizar la prueba cambiando su configuración.

- 4 Cuando las pruebas hayan finalizado, si está ejecutando Dell Diagnostics desde el CD *Drivers and Utilities*, extraiga el CD.
- 5 Cuando las pruebas hayan finalizado, cierre la pantalla de prueba para volver a la pantalla **Main Menu** (Menú principal). Para salir de Dell Diagnostics y reiniciar el ordenador, cierre la pantalla **Main Menu** (Menú principal).

Índice

A

asistentes
Asistente para compatibilidad de programas, 162
Ayuda de QuickSet, 152

B

batería
almacenar, 162
cargar, 160
extracción, 161
medidor de carga, 159
medidor de energía, 159
medidor de estado, 160
rendimiento, 158
Búsqueda de información
documentación, 149

C

CD
sistema operativo, 152
CD de controladores y utilidades, 149
CD del sistema operativo, 152
controladores
ResourceCD, 149

D

Dell
sitio de asistencia, 151
Dell Diagnostics, 164
Dell MediaDirect
problemas, 163
diagnósticos
CD de controladores y utilidades, 149
Dell, 164
documentación
dispositivo, 149
en línea, 151
Guía del usuario, 150
ResourceCD, 149

E

etiqueta de Microsoft Windows, 150
etiqueta de servicio, 150
etiquetas
etiqueta de servicio, 150
Microsoft Windows, 150

G

garantía, 149
Guía del usuario, 150

H

hardware
Dell Diagnostics, 164

I

Inicio de Dell Diagnostics desde la unidad de disco duro, 164
Inicio de los Dell Diagnostics desde el CD Drivers and Utilities, 165
instrucciones de seguridad, 149

O

ordenador
no responde, 162
rendimiento bajo, 164
se bloquea, 162-163

P

problemas
bloques, 162
compatibilidad de programas y Windows, 162
Dell Diagnostics, 164
Dell MediaDirect, 163
el ordenador no responde, 162
el ordenador no se inicia, 162

- el ordenador se
 - bloquea, 162-163
- pantalla azul, 163
- programa no responde, 162
- programa se bloquea, 162
- rendimiento bajo del
 - ordenador, 164
- software, 162-163
- software espía, 164

R

- ResourceCD
 - Dell Diagnostics, 164

S

- Sistema operativo
 - Guía de instalación, 152
- sistema operativo
 - CD, 152
- software
 - problemas, 162-163
- software espía, 164
- solución de problemas
 - Dell Diagnostics, 164

V

- vistas del sistema
 - anterior, 154
 - base, 157
 - inferior, 157
 - lateral izquierdo, 155
 - parte derecha, 156
 - posterior, 156

- volver a instalar
 - CD de controladores y utilidades, 149
 - ResourceCD, 149

W

- Windows XP
 - Asistente para compatibilidad de programas, 162